

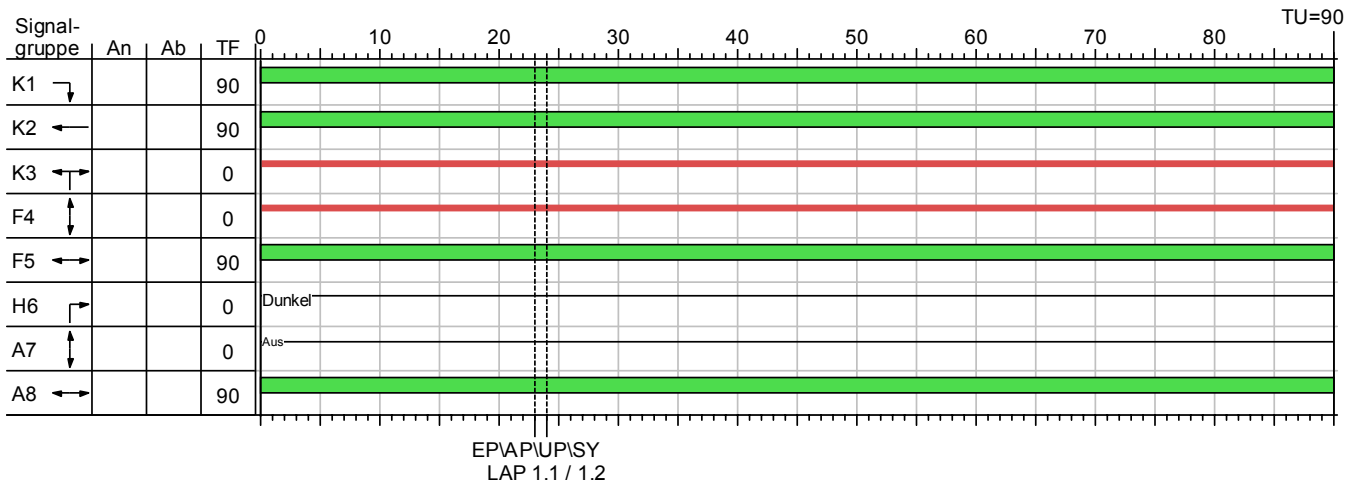

LISA+

1



Grundstellung

Nur bei Vorliegen der Anforderung T8 (Blindenakustik) wird A8 realisiert.
A8 kann nach Vorliegen einer Anforderung T8, mit einer Dauer von 10 sek, parallel zu F5 geschaltet werden.
Letzte Grünsekunde in Anf X.1 von A8 beachten.

1.1

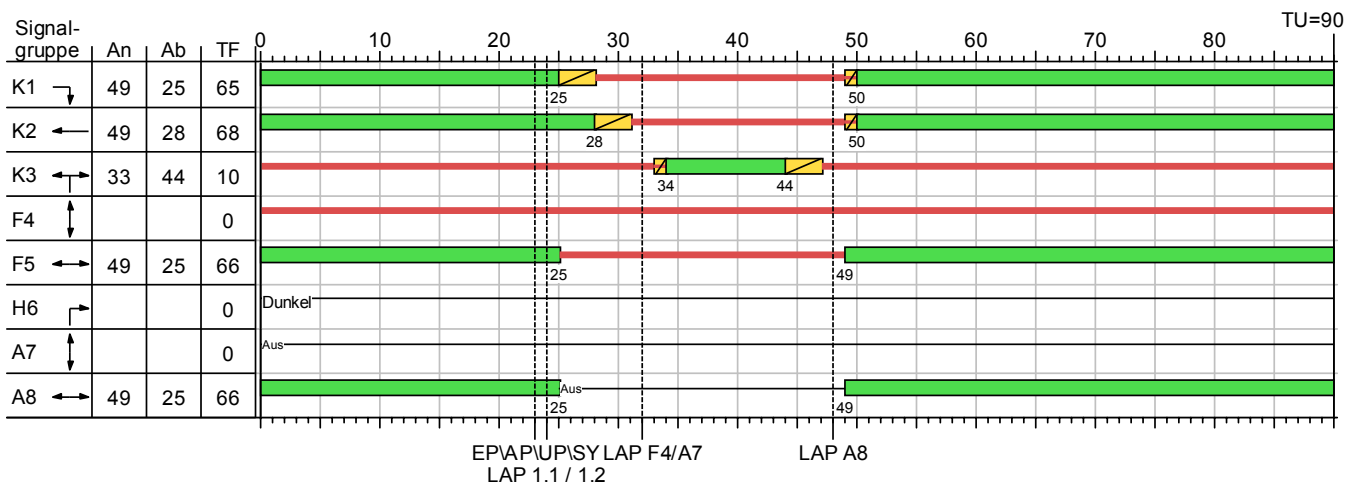

Anforderung K3

Nur bei Vorliegen der Anforderung T8 (Blindenakustik) wird A8 realisiert.
Zwischen einer Sek vor Grünbeginn K1 bis sieben Sek vor Grünende F5 kann jederzeit A8, nach Vorliegen einer Anforderung T8, parallel zu F5 geschaltet werden.

Aus— Aus — Dunkel Gelb Grün Rot RotGelb

Knotenpunkt	Hamburg - 1900 - Neßdeich/Rudolf-Kinau-Allee				
Variante	6 - Anpassen letzter AF-Punkt				
Bearbeiter	██████████	Status	Bestand	Datum	05.01.2018
Abzeichnung	Pa-01.02.2005			Blatt	7

1.2

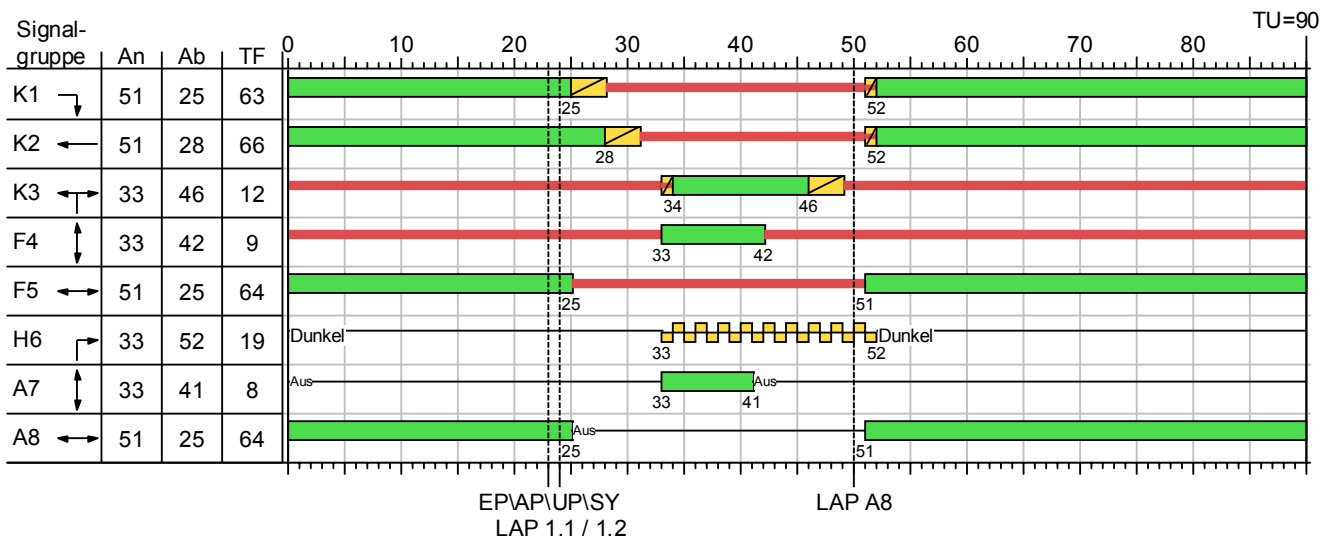

Anforderung K3 und/oder F4

Nur bei Vorliegen der Anforderung T7 (Blindenakustik) wird A7 realisiert.

Nur bei Vorliegen der Anforderung T8 (Blindenakustik) wird A8 realisiert.

Zwischen einer Sek vor Grünbeginn K1 bis sieben Sek vor Grünende F5 kann jederzeit A8, nach Vorliegen einer Anforderung T8, parallel zu F5 geschaltet werden.

2

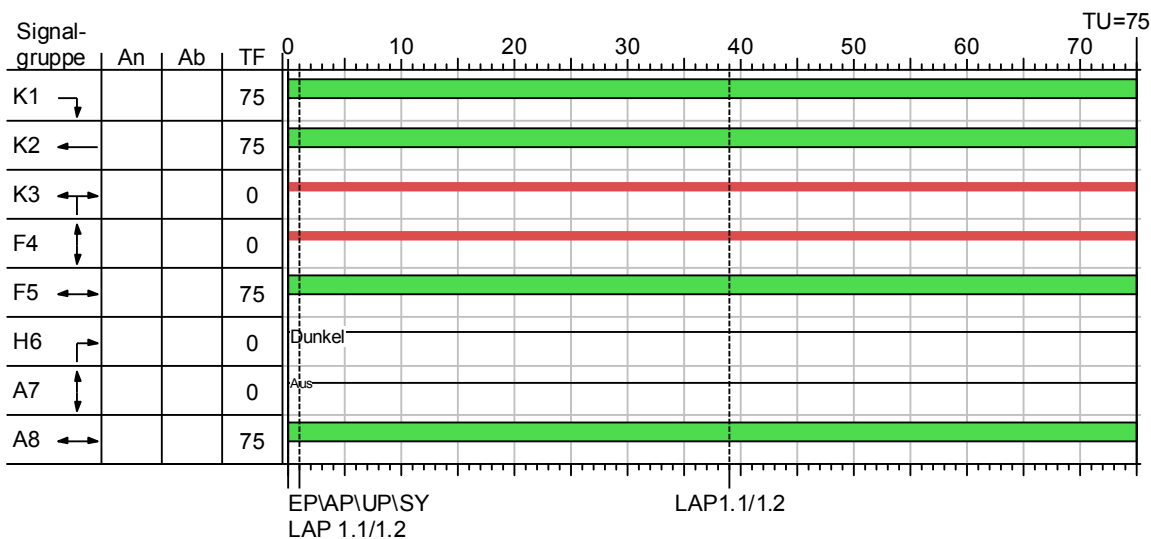

Grundstellung

Nur bei Vorliegen der Anforderung T8 (Blindenakustik) wird A8 realisiert.

A8 kann nach Vorliegen einer Anforderung T8, mit einer Dauer von 10 sek, parallel zu F5 geschaltet werden.

Letzte Grünsekunde in Anf X.1 von A8 beachten.

Knotenpunkt	Hamburg - 1900 - Neßdeich/Rudolf-Kinau-Allee				
Variante	6 - Anpassen letzter AF-Punkt				
Bearbeiter	██████████	Status	Bestand	Datum	05.01.2018
Abzeichnung	Pa-01.02.2005			Blatt	8

2.1

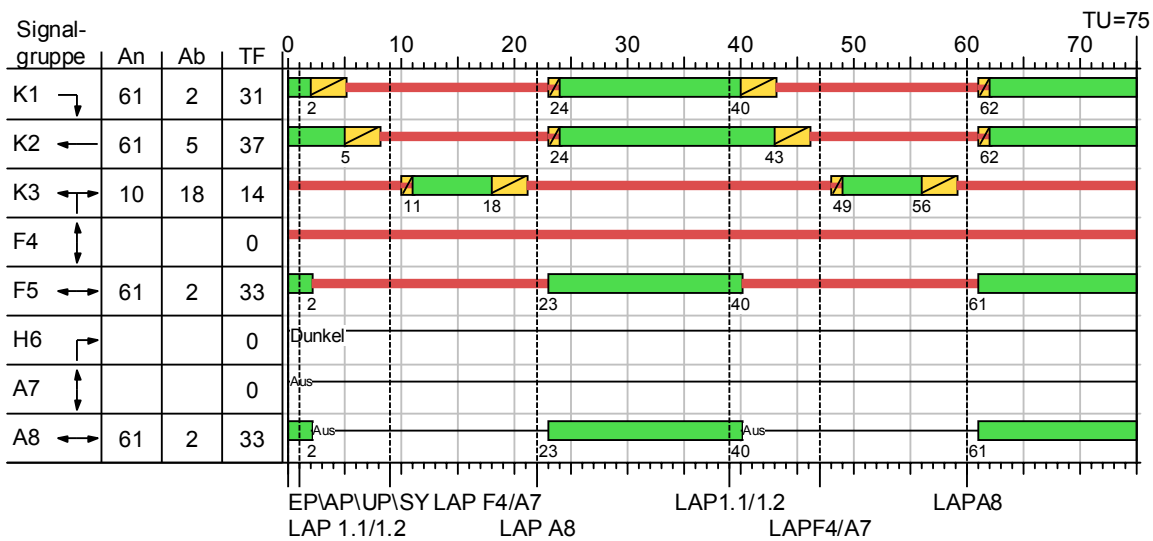

Anforderung K3

Nur bei Vorliegen der Anforderung T8 (Blindenakustik) wird A8 realisiert.

2.2

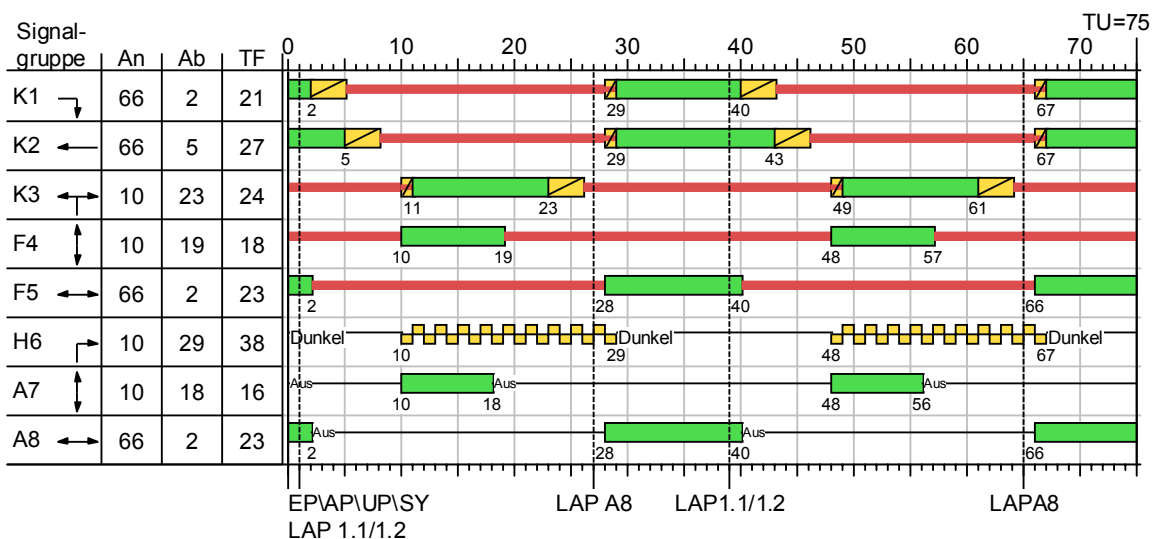

Anforderung K3 und/oder F4

Nur bei Vorliegen der Anforderung T7 (Blindenakustik) wird A7 realisiert.

Nur bei Vorliegen der Anforderung T8 (Blindenakustik) wird A8 realisiert.

Knotenpunkt	Hamburg - 1900 - Neßdeich/Rudolf-Kinau-Allee				
Variante	6 - Anpassen letzter AF-Punkt				
Bearbeiter	██████████	Status	Bestand	Datum	05.01.2018
Abzeichnung	Pa-01.02.2005			Blatt	9

3

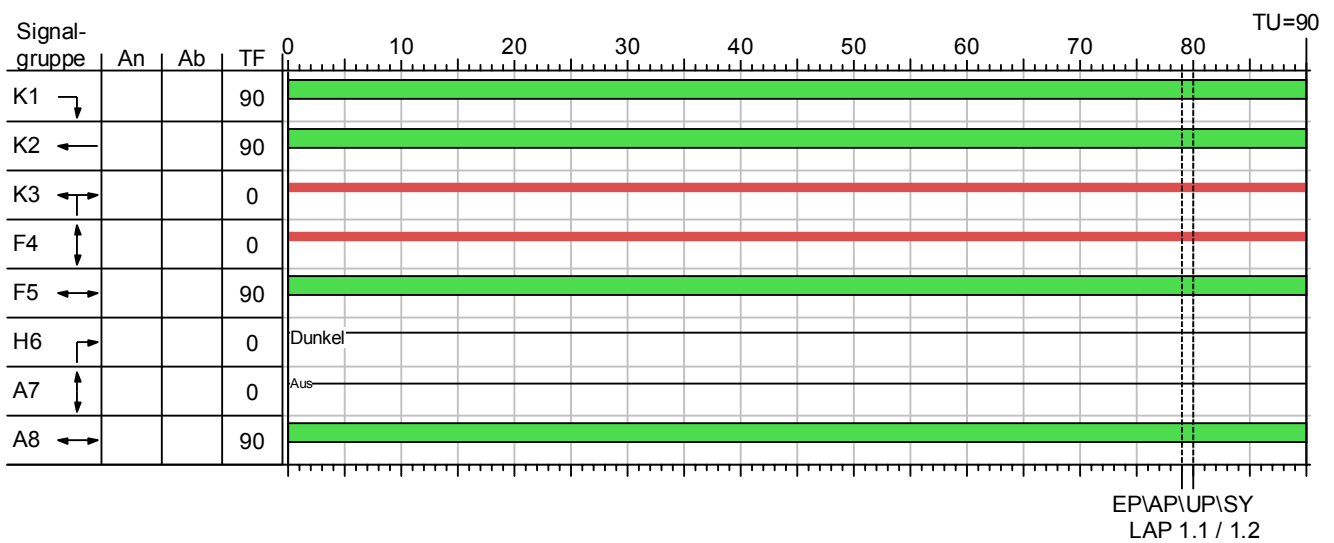

Grundstellung

Nur bei Vorliegen der Anforderung T8 (Blindenakustik) wird A8 realisiert.
 A8 kann nach Vorliegen einer Anforderung T8, mit einer Dauer von 10 sek, parallel zu F5 geschaltet werden.
 Letzte Grünsekunde in Anf X.1 von A8 beachten.

3.1

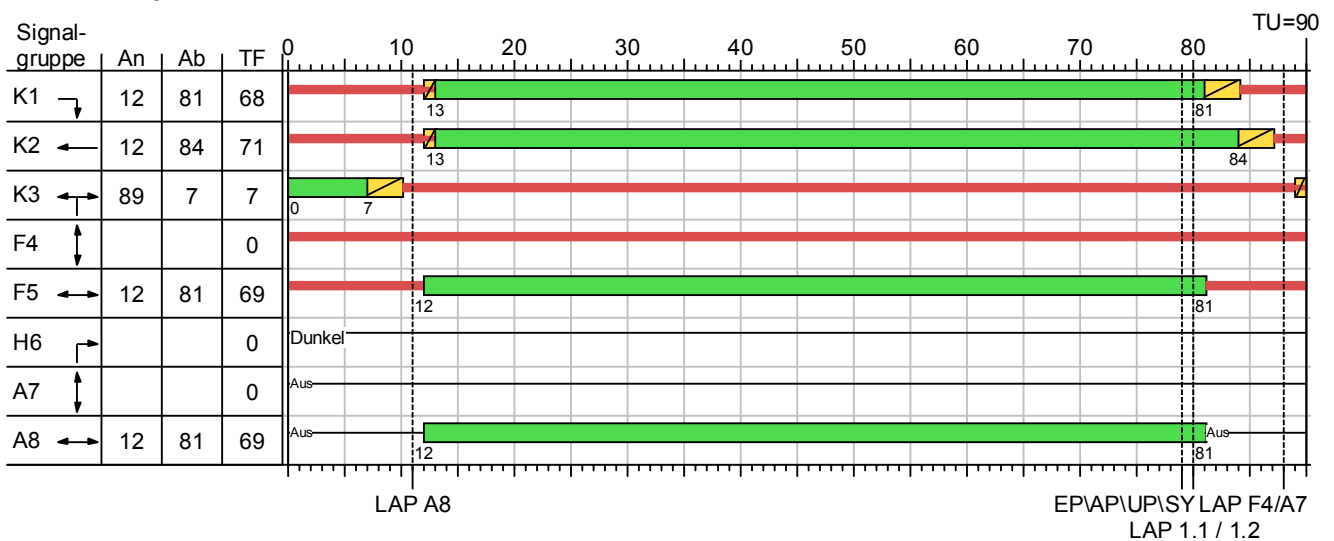

Anforderung K3

Nur bei Vorliegen der Anforderung T8 (Blindenakustik) wird A8 realisiert.
 Zwischen einer Sek vor Grünbeginn K1 bis sieben Sek vor Grünende F5 kann jederzeit A8,
 nach Vorliegen einer Anforderung T8, parallel zu F5 geschaltet werden.

Knotenpunkt	Hamburg - 1900 - Neßdeich/Rudolf-Kinau-Allee				
Variante	6 - Anpassen letzter AF-Punkt				
Bearbeiter	██████████	Status	Bestand	Datum	05.01.2018
Abzeichnung	Pa-01.02.2005			Blatt	10

3.2

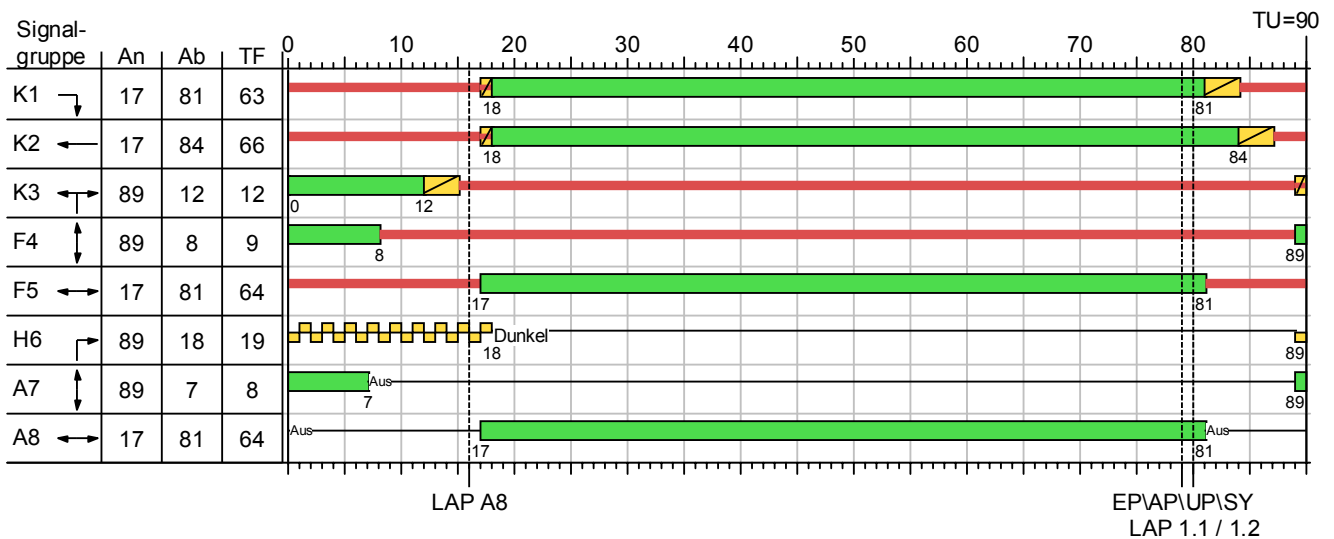

Anforderung K3 und/oder F4

Nur bei Vorliegen der Anforderung T7 (Blindenakustik) wird A7 realisiert.

Nur bei Vorliegen der Anforderung T8 (Blindenakustik) wird A8 realisiert.

Zwischen einer Sek vor Grünbeginn K1 bis sieben Sek vor Grünende F5 kann jederzeit A8, nach Vorliegen einer Anforderung T8, parallel zu F5 geschaltet werden.

4

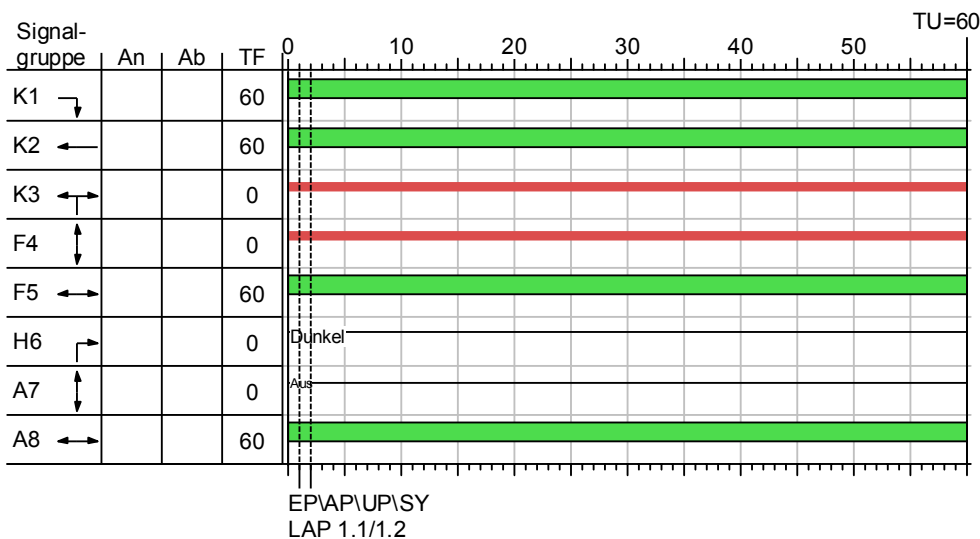

Grundstellung;

stadtauswärts Koordiniert; zu verwenden als Nachtprogramm oder als

Alternative zu SZP 3

Nur bei Vorliegen der Anforderung T8 (Blindenakustik) wird A8 realisiert.

A8 kann jederzeit, nach Vorliegen einer Anforderung T8, mit einer Dauer von 10 sek, parallel zu F5 geschaltet werden.

Knotenpunkt	Hamburg - 1900 - Neßdeich/Rudolf-Kinau-Allee				
Variante	6 - Anpassen letzter AF-Punkt				
Bearbeiter	██████████	Status	Bestand	Datum	05.01.2018
Abzeichnung	Pa-01.02.2005			Blatt	11

4.1

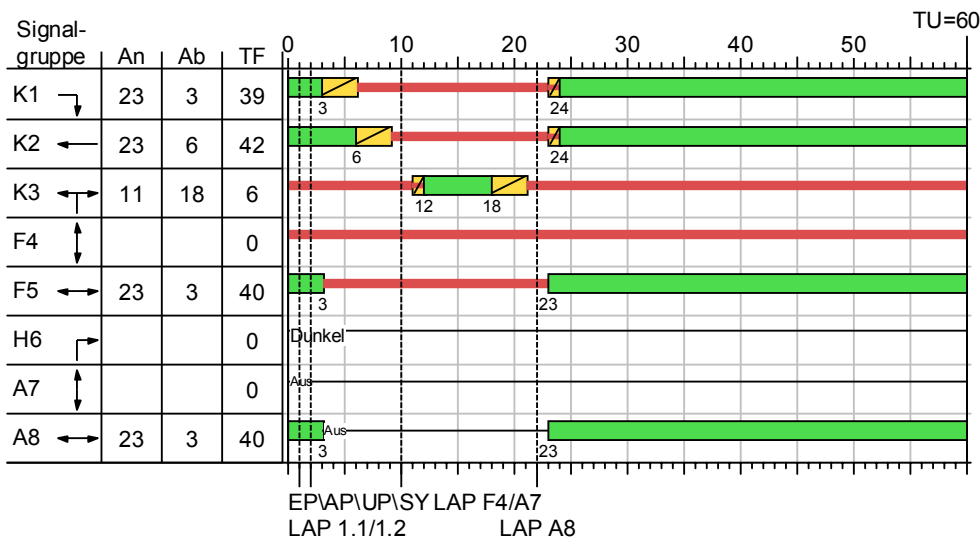

Anforderung K3

Nur bei Vorliegen der Anforderung T8 (Blindenakustik) wird A8 realisiert.
Zwischen einer Sek vor Grünbeginn K1 bis sieben Sek vor Grünende F5 kann jederzeit A8, nach Vorliegen einer Anforderung T8, parallel zu F5 geschaltet werden.

4.2

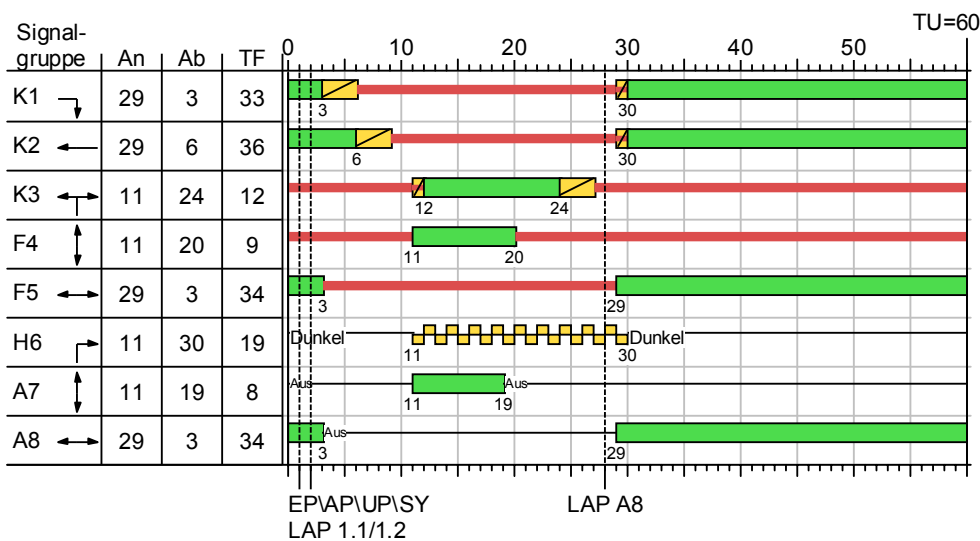

Anforderung K3 und/oder F4

Nur bei Vorliegen der Anforderung T7 (Blindenakustik) wird A7 realisiert.
Nur bei Vorliegen der Anforderung T8 (Blindenakustik) wird A8 realisiert.
Zwischen einer Sek vor Grünbeginn K1 bis sieben Sek vor Grünende F5 kann jederzeit A8, nach Vorliegen einer Anforderung T8, parallel zu F5 geschaltet werden.

Knotenpunkt	Hamburg - 1900 - Neßdeich/Rudolf-Kinau-Allee				
Variante	6 - Anpassen letzter AF-Punkt				
Bearbeiter	██████████	Status	Bestand	Datum	05.01.2018
Abzeichnung	Pa-01.02.2005			Blatt	12

5

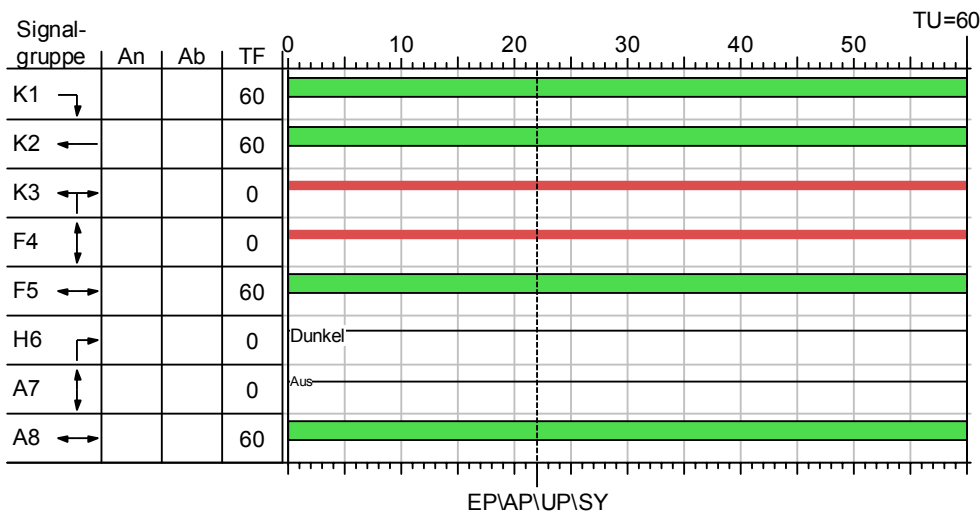

Grundstellung;
alternativ zu SZP 1

Nur bei Vorliegen der Anforderung T8 (Blindenakustik) wird A8 realisiert.
A8 kann nach Vorliegen einer Anforderung T8, mit einer Dauer von 10 sek, parallel zu F5 geschaltet werden.
Letzte Grünsekunde in Anf X.1 von A8 beachten.

5.1

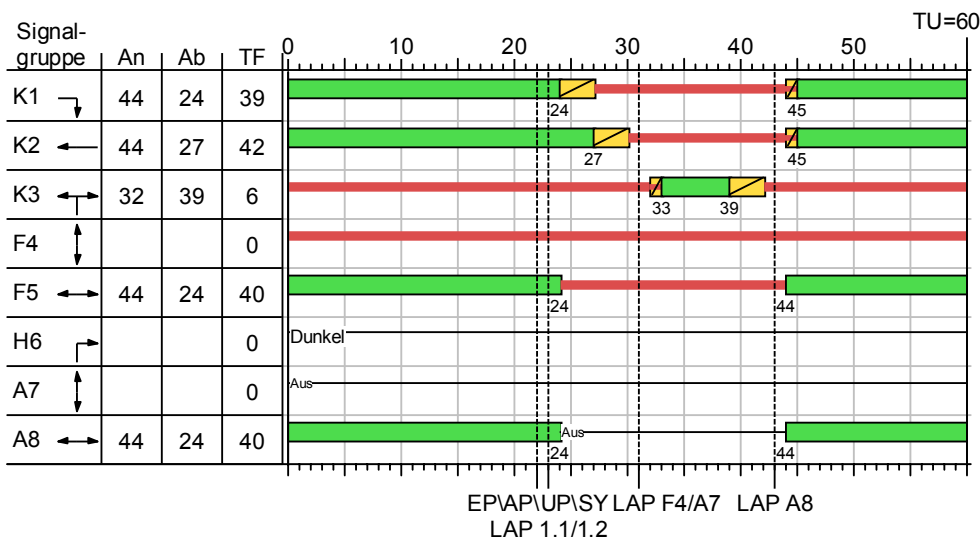

Anforderung K3

Nur bei Vorliegen der Anforderung T8 (Blindenakustik) wird A8 realisiert.
Zwischen einer Sek vor Grünbeginn K1 bis sieben Sek vor Grünende F5 kann jederzeit A8,
nach Vorliegen einer Anforderung T8, parallel zu F5 geschaltet werden.

Knotenpunkt	Hamburg - 1900 - Neßdeich/Rudolf-Kinau-Allee				
Variante	6 - Anpassen letzter AF-Punkt				
Bearbeiter	██████████	Status	Bestand	Datum	05.01.2018
Abzeichnung	Pa-01.02.2005			Blatt	13

5.2

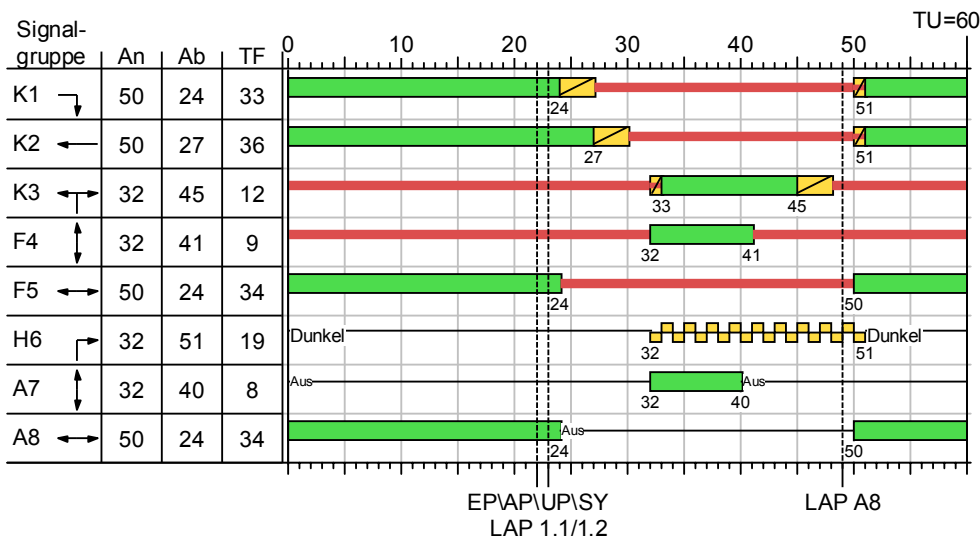

Anforderung K3 und/oder F4

Nur bei Vorliegen der Anforderung T7 (Blindenakustik) wird A7 realisiert.

Nur bei Vorliegen der Anforderung T8 (Blindenakustik) wird A8 realisiert.

Zwischen einer Sek vor Grünbeginn K1 bis sieben Sek vor Grünende F5 kann jederzeit A8, nach Vorliegen einer Anforderung T8, parallel zu F5 geschaltet werden.

6

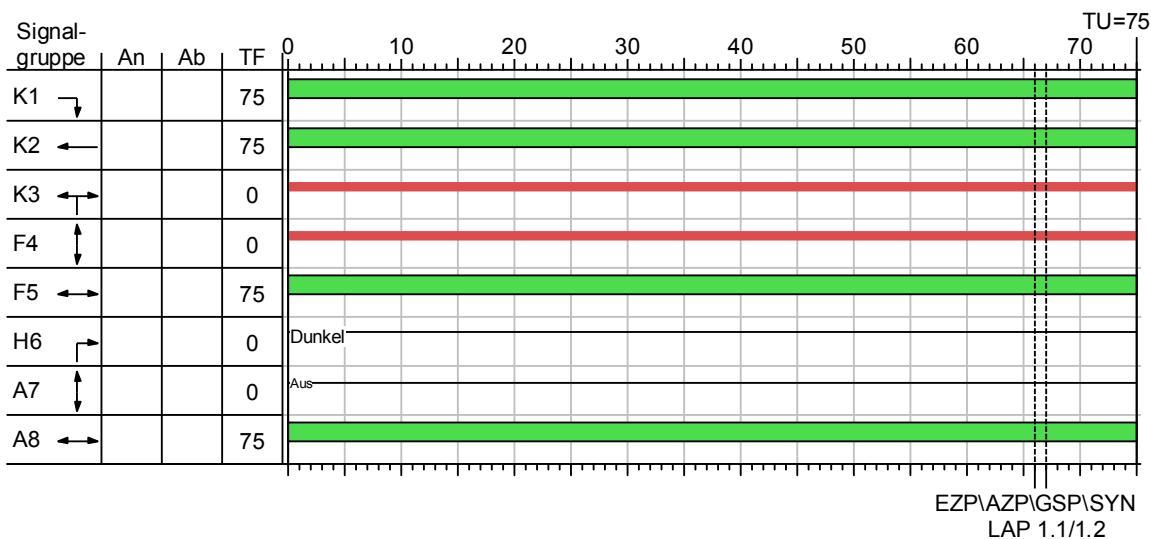

Grundstellung;

Abendprogramm, stadtauswärts koordiniert;

Nur bei Vorliegen der Anforderung T8 (Blindenakustik) wird A8 realisiert.

A8 kann nach Vorliegen einer Anforderung T8, mit einer Dauer von 10 sek, parallel zu F5 geschaltet werden.

Letzte Grünsekunde in Anf X.1 von A8 beachten.

Knotenpunkt	Hamburg - 1900 - Neßdeich/Rudolf-Kinau-Allee				
Variante	6 - Anpassen letzter AF-Punkt				
Bearbeiter	██████████	Status	Bestand	Datum	05.01.2018
Abzeichnung	Pa-01.02.2005			Blatt	14

6.1

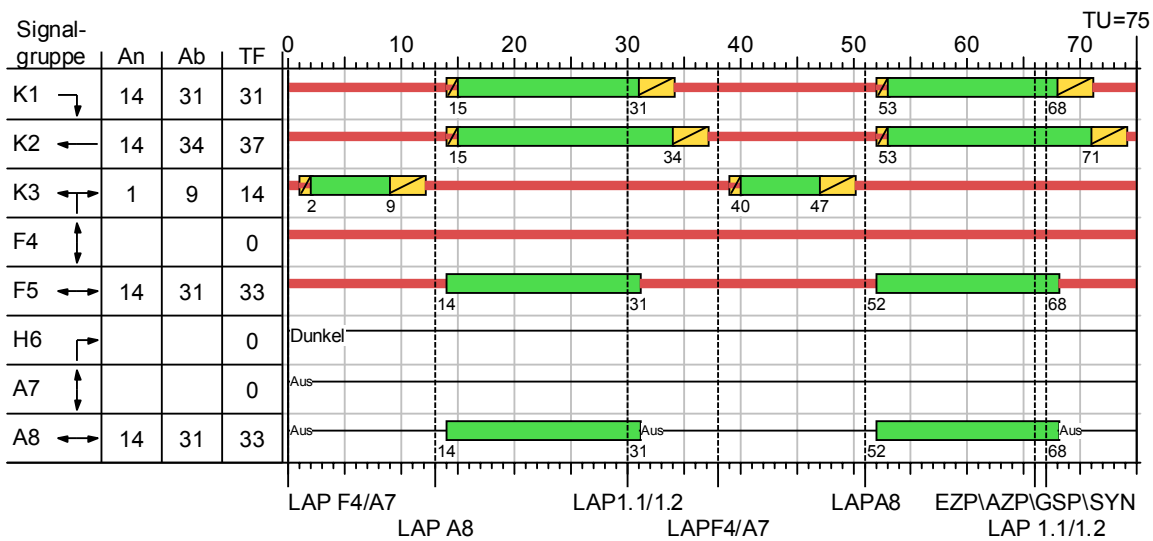

Anforderung K3

Nur bei Vorliegen der Anforderung T8 (Blindenakustik) wird A8 realisiert.

6.2

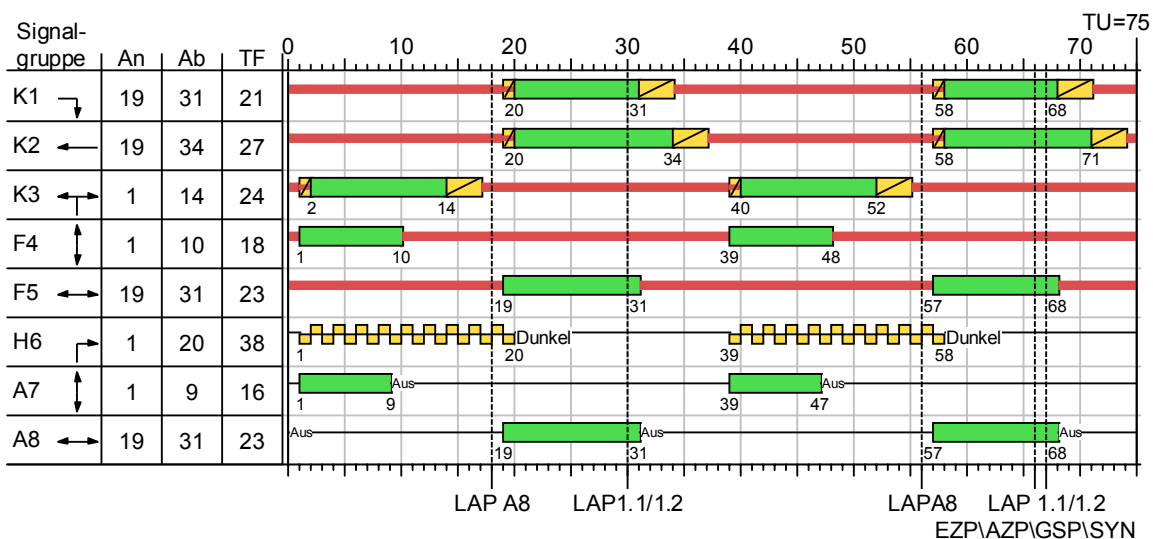

Anforderung K3 und/oder F4

Nur bei Vorliegen der Anforderung T7 (Blindenakustik) wird A7 realisiert.

Nur bei Vorliegen der Anforderung T8 (Blindenakustik) wird A8 realisiert.

Knotenpunkt	Hamburg - 1900 - Neßdeich/Rudolf-Kinau-Allee				
Variante	6 - Anpassen letzter AF-Punkt				
Bearbeiter	██████████	Status	Bestand	Datum	05.01.2018
Abzeichnung	Pa-01.02.2005			Blatt	15

7

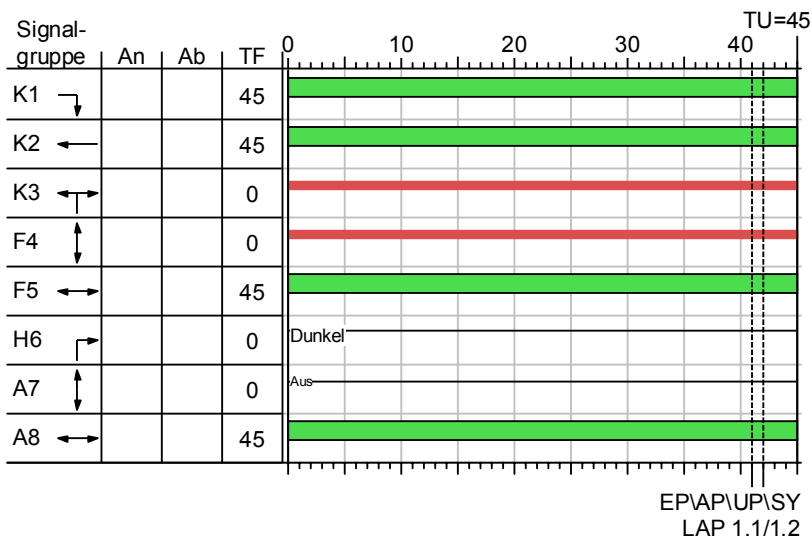

Grundstellung
Alternativ zu SZP 3

Nur bei Vorliegen der Anforderung T8 (Blindenakustik) wird A8 realisiert.
A8 kann nach Vorliegen einer Anforderung T8, mit einer Dauer von 10 sek, parallel zu F5 geschaltet werden.
Letzte Grünsekunde in Anf X.1 von A8 beachten.

7.1

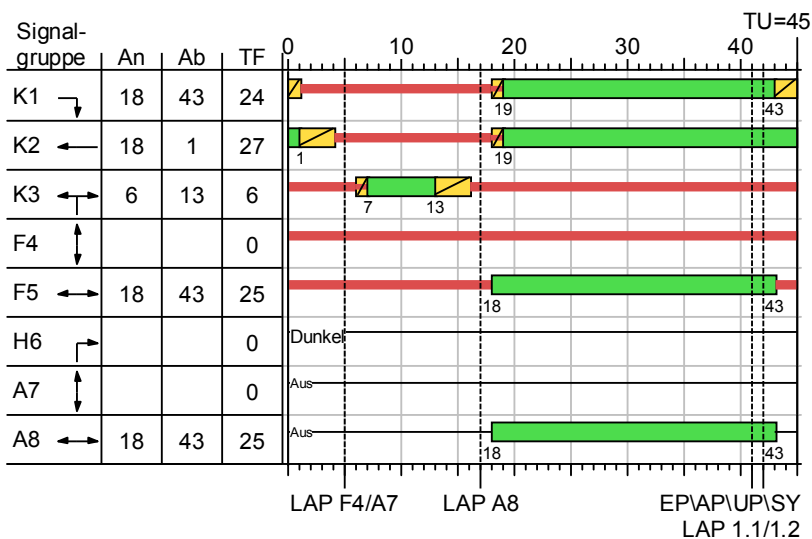

Anforderung K3

Nur bei Vorliegen der Anforderung T8 (Blindenakustik) wird A8 realisiert.
Zwischen einer Sek vor Grünbeginn K1 bis sieben Sek vor Grünende F5 kann jederzeit A8,
nach Vorliegen einer Anforderung T8, parallel zu F5 geschaltet werden.

Knotenpunkt	Hamburg - 1900 - Neßdeich/Rudolf-Kinau-Allee				
Variante	6 - Anpassen letzter AF-Punkt				
Bearbeiter	██████████	Status	Bestand	Datum	05.01.2018
Abzeichnung	Pa-01.02.2005			Blatt	16

7.2

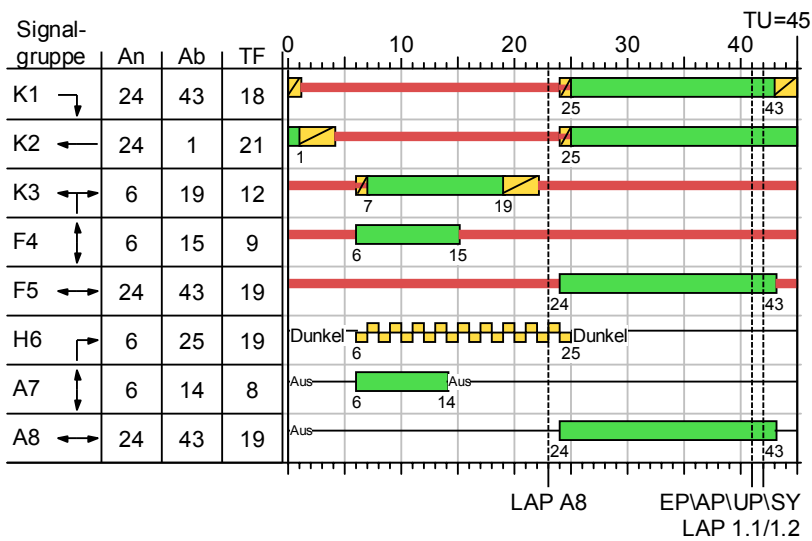

Anforderung K3 und/oder F4

Nur bei Vorliegen der Anforderung T7 (Blindenakustik) wird A7 realisiert.

Nur bei Vorliegen der Anforderung T8 (Blindenakustik) wird A8 realisiert.

Zwischen einer Sek vor Grünbeginn K1 bis sieben Sek vor Grünende F5 kann jederzeit A8, nach Vorliegen einer Anforderung T8, parallel zu F5 geschaltet werden.

9

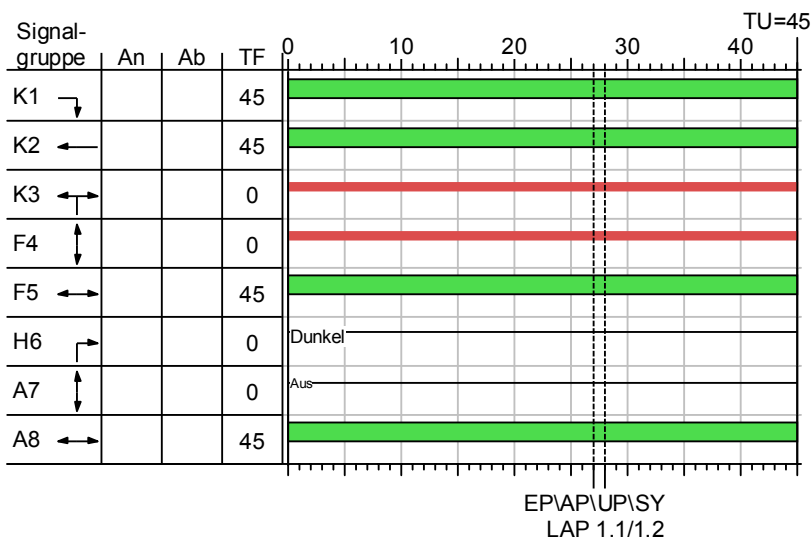

Grundstellung

Alternativ zu SZP 3

Nur bei Vorliegen der Anforderung T8 (Blindenakustik) wird A8 realisiert.

A8 kann nach Vorliegen einer Anforderung T8, mit einer Dauer von 10 sek, parallel zu F5 geschaltet werden.

Letzte Grünsekunde in Anf X.1 von A8 beachten.

Knotenpunkt	Hamburg - 1900 - Neßdeich/Rudolf-Kinau-Allee				
Variante	6 - Anpassen letzter AF-Punkt				
Bearbeiter	██████████	Status	Bestand	Datum	05.01.2018
Abzeichnung	Pa-01.02.2005			Blatt	17

9.1

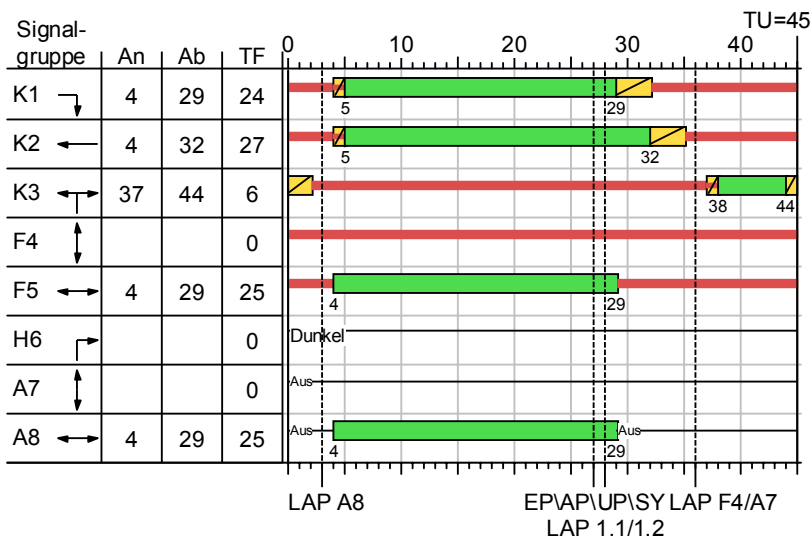

Anforderung K3

Nur bei Vorliegen der Anforderung T8 (Blindenakustik) wird A8 realisiert.
 Zwischen einer Sek vor Grünbeginn K1 bis sieben Sek vor Grünende F5 kann jederzeit A8, nach Vorliegen einer Anforderung T8, parallel zu F5 geschaltet werden.

9.2

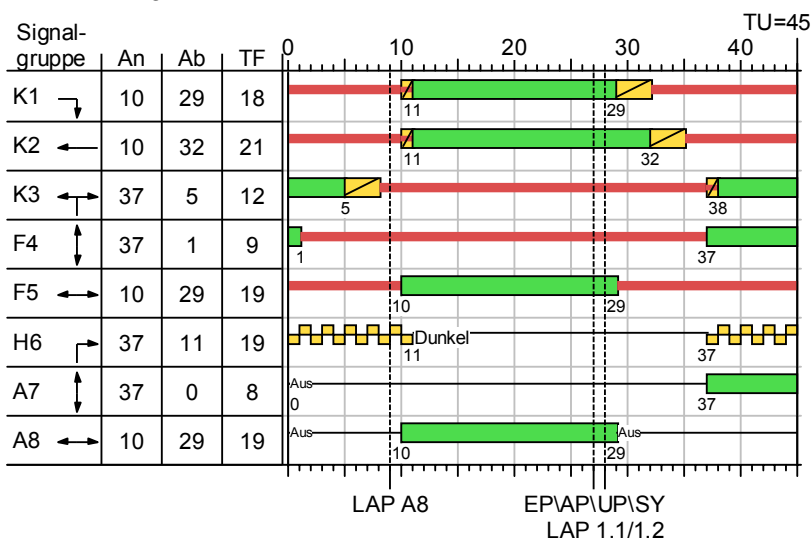

Anforderung K3 und/oder F4

Nur bei Vorliegen der Anforderung T7 (Blindenakustik) wird A7 realisiert.
 Nur bei Vorliegen der Anforderung T8 (Blindenakustik) wird A8 realisiert.
 Zwischen einer Sek vor Grünbeginn K1 bis sieben Sek vor Grünende F5 kann jederzeit A8, nach Vorliegen einer Anforderung T8, parallel zu F5 geschaltet werden.

Knotenpunkt	Hamburg - 1900 - Neßdeich/Rudolf-Kinau-Allee				
Variante	6 - Anpassen letzter AF-Punkt				
Bearbeiter	██████████	Status	Bestand	Datum	05.01.2018
Abzeichnung	Pa-01.02.2005			Blatt	18

99

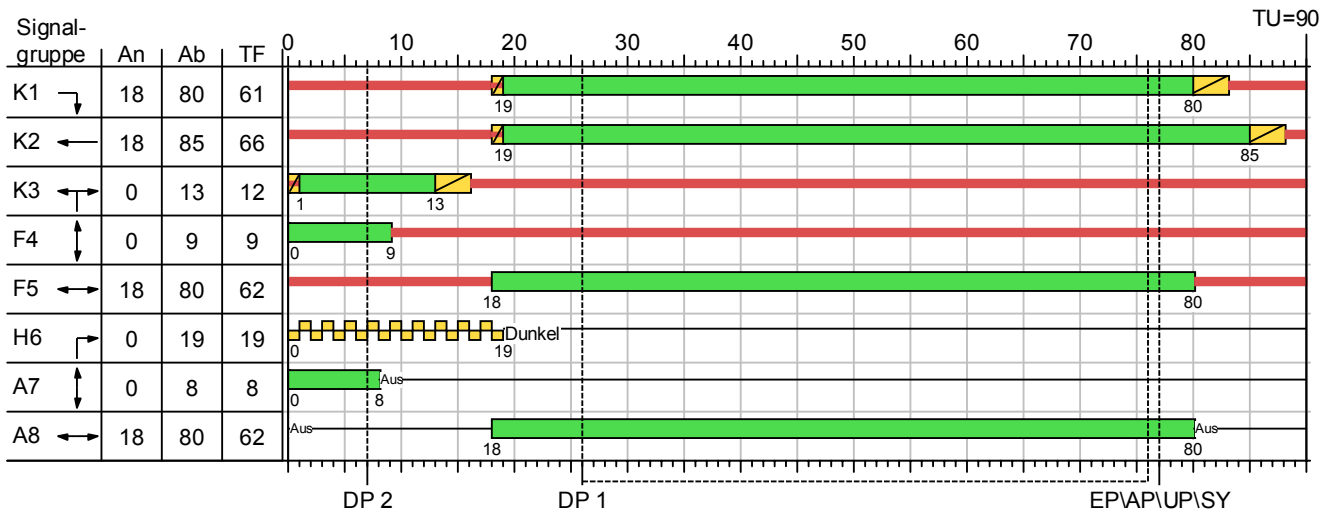

Handschaltung = SZP 3.2

88

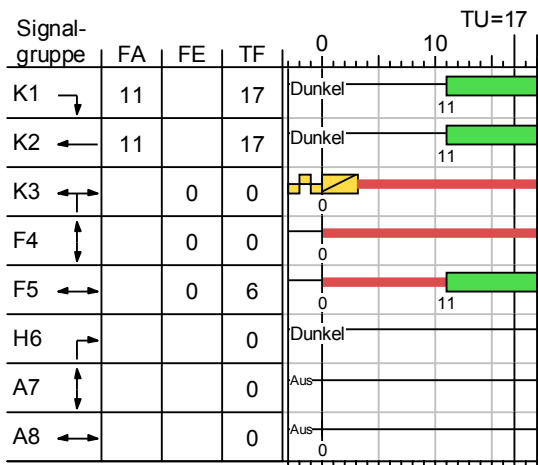

89

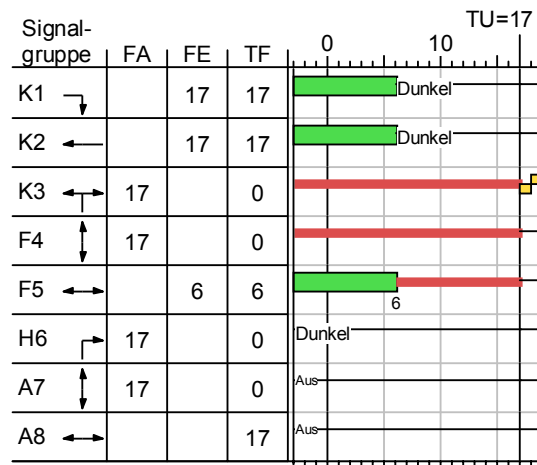

Knotenpunkt	Hamburg - 1900 - Neßdeich/Rudolf-Kinau-Allee				
Variante	6 - Anpassen letzter AF-Punkt				
Bearbeiter	██████████	Status	Bestand	Datum	05.01.2018
Abzeichnung	Pa-01.02.2005			Blatt	19



LISA+

Wochenplantabelle

	Wochenplan	ID-Nr.	Mo	Di	Mi	Do	Fr	Sa	So	Bemerkung
1	Standard	1	Mo-Fr	Mo-Fr	Mo-Fr	Mo-Fr	Mo-Fr	Sa	So	Standard-Wochenplan

Mo-Fr

Tagesplan: Mo-Fr ID-Nr.: 1 Langbezeichnung: Montag bis Freitag

	Zeit	Befehl	SZP	VA	ÖV	IV	Koordiniert	Modifikationen	Bemerkung
1	05:00	Umschaltung	9	-	-	-	-		
2	10:00	Umschaltung	2	-	-	-	-		
3	14:30	Umschaltung	9	-	-	-	-		
4	21:00	Alles Aus	-	-	-	-	-		

Sa

Tagesplan: Sa ID-Nr.: 2 Langbezeichnung: Samstag

	Zeit	Befehl	SZP	VA	ÖV	IV	Koordiniert	Modifikationen	Bemerkung
1	05:00	Umschaltung	9	-	-	-	-		
2	10:00	Umschaltung	2	-	-	-	-		
3	21:00	Alles Aus	-	-	-	-	-		

So

Tagesplan: So ID-Nr.: 3 Langbezeichnung: Sonntag

	Zeit	Befehl	SZP	VA	ÖV	IV	Koordiniert	Modifikationen	Bemerkung
1	07:30	Umschaltung	2	-	-	-	-		
2	21:00	Alles Aus	-	-	-	-	-		

Knotenpunkt	Hamburg - 1900 - Neßdeich/Rudolf-Kinau-Allee						
Variante	6 - Anpassen letzter AF-Punkt						
Bearbeiter	██████████	Status	Bestand	Datum	05.01.2018		
Abzeichnung	Dit-09.01.2013			Blatt			