

LISA+

1

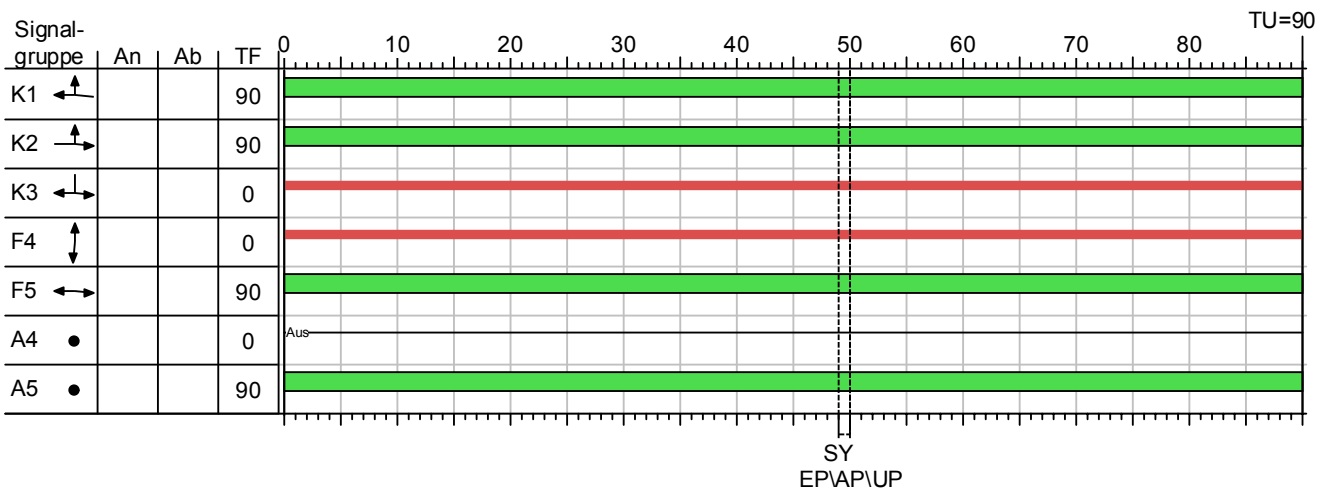

Grundstellung

Liegt keine Anforderung für die Sehbehindertensignale vor, so bleiben diese "AUS".

1.1

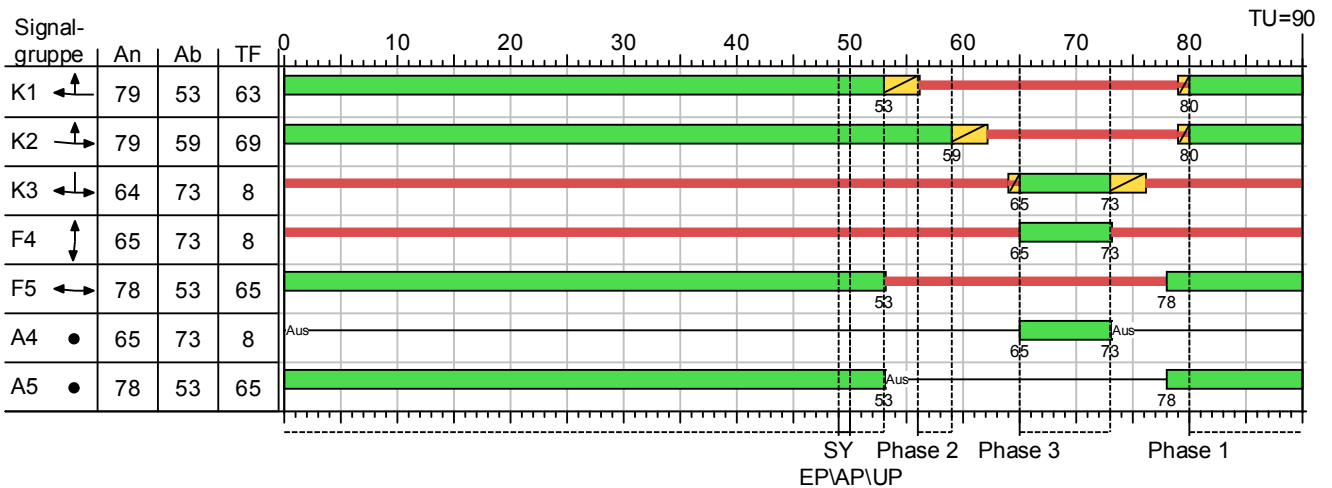

Anfo K3 oder F4

Liegt keine Anforderung für die Sehbehindertensignale vor, so bleiben diese "AUS".

- Aus— Aus
- Gelb
- Grün
- Rot
- RotGelb

Knotenpunkt	Hamburg - 1845 - Neßdeich/Rüschweg				
Variante	7 - Aufhebung Radwegbenutzungspflicht				
Bearbeiter		Status	Bestand	Datum	05.01.2018
Abzeichnung	Di-05.11.2013			Blatt	10

2.2

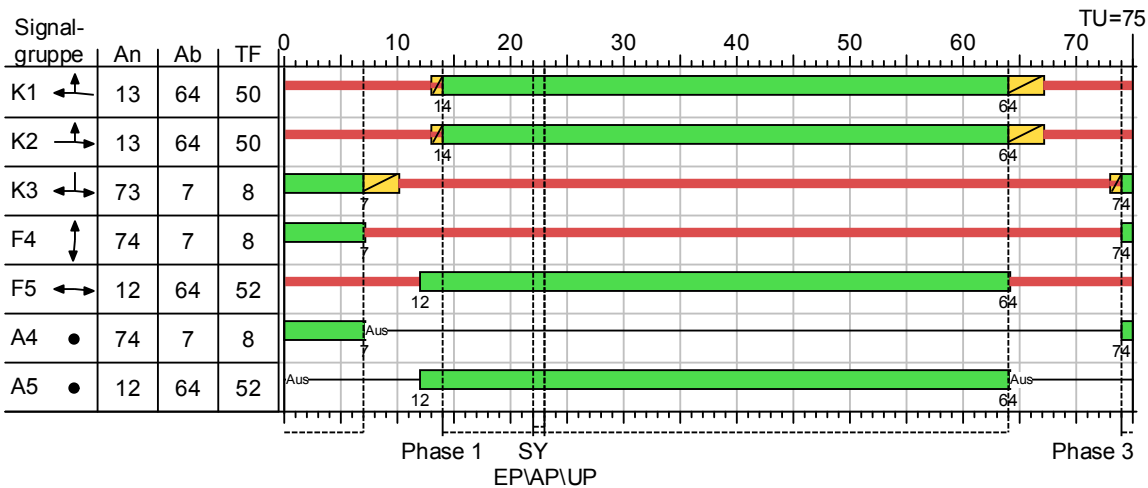

Anfo K3 oder F4
Lieg keine Anforderung für die Sehbehindertensignale vor, so bleiben diese "AUS".

2.3

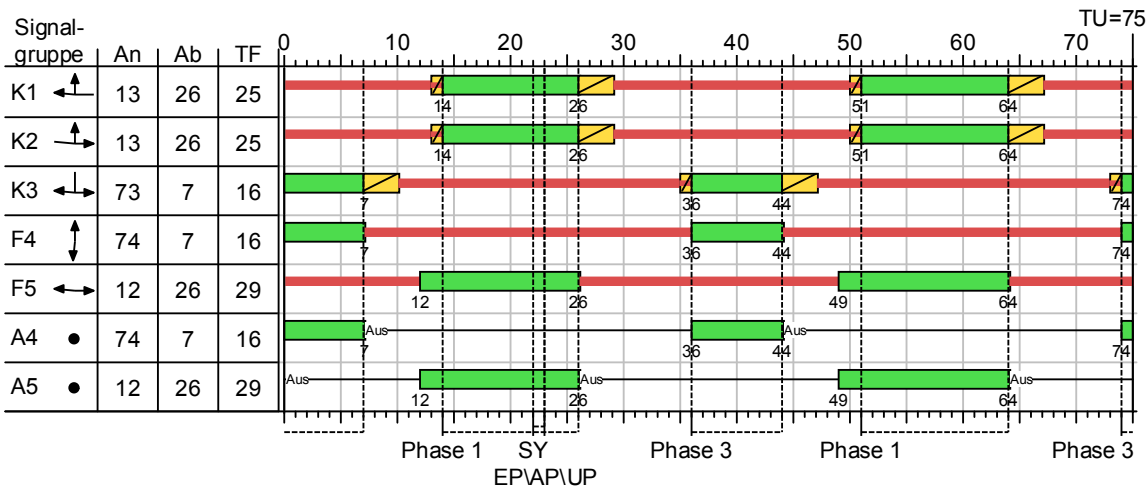

Anfo K3 oder F4
Lieg keine Anforderung für die Sehbehindertensignale vor, so bleiben diese "AUS".

- Aus— Aus
- Gelb
- Grün
- Rot
- RotGelb

Knotenpunkt	Hamburg - 1845 - Neßdeich/Rüschweg				
Variante	7 - Aufhebung Radwegbenutzungspflicht				
Bearbeiter		Status	Bestand	Datum	05.01.2018
Abzeichnung	Di-05.11.2013			Blatt	11

2

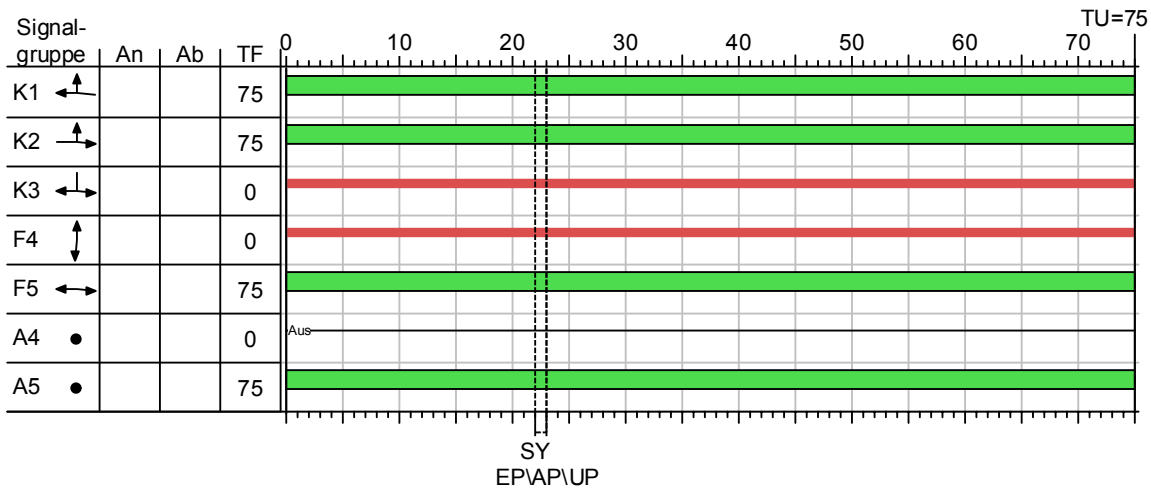

Grundstellung

Liegt keine Anforderung für die Sehbehindertensignale vor, so bleiben diese "AUS".

2.1

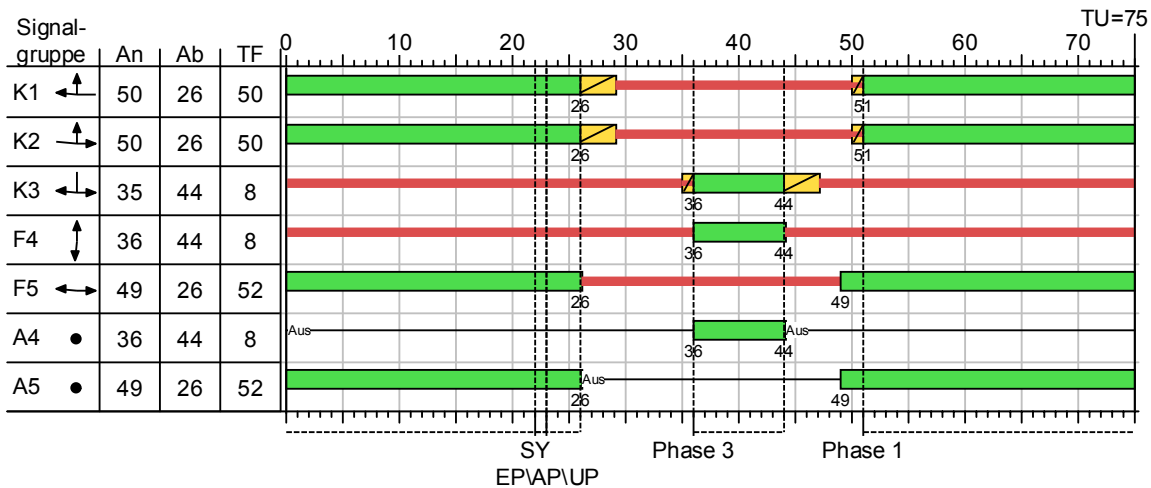

Anfo K3 oder F4

Liegt keine Anforderung für die Sehbehindertensignale vor, so bleiben diese "AUS".

- Aus— Aus
- Gelb
- Grün
- Rot
- RotGelb

Knotenpunkt	Hamburg - 1845 - Neßdeich/Rüschweg				
Variante	7 - Aufhebung Radwegbenutzungspflicht				
Bearbeiter		Status	Bestand	Datum	05.01.2018
Abzeichnung	Di-05.11.2013			Blatt	12

3

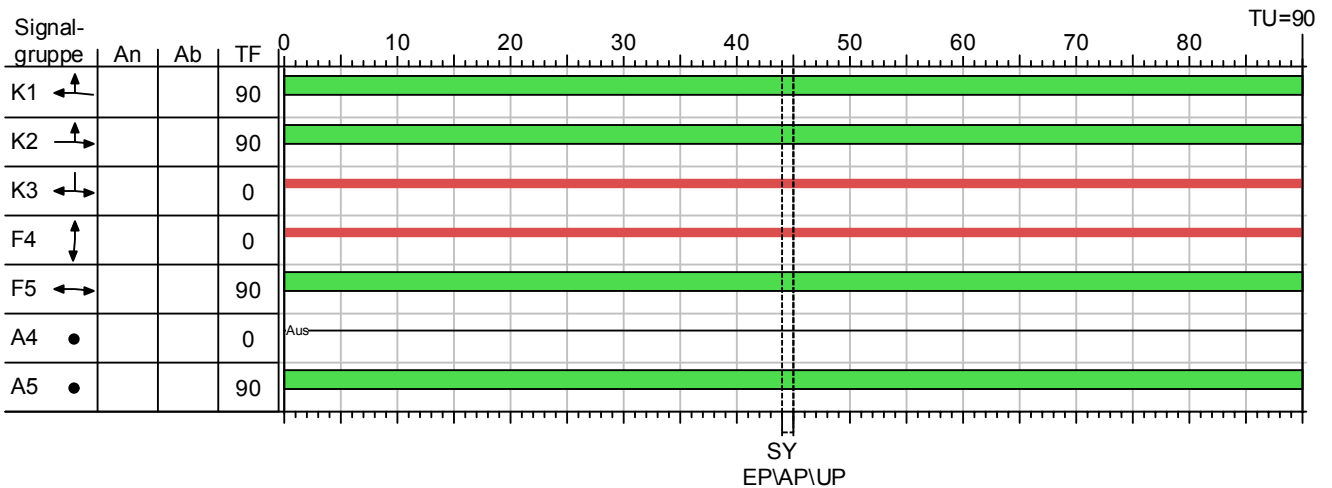

Grundstellung
Lieg keine Anforderung für die Sehbehindertensignale vor, so bleiben diese "AUS".

3.1

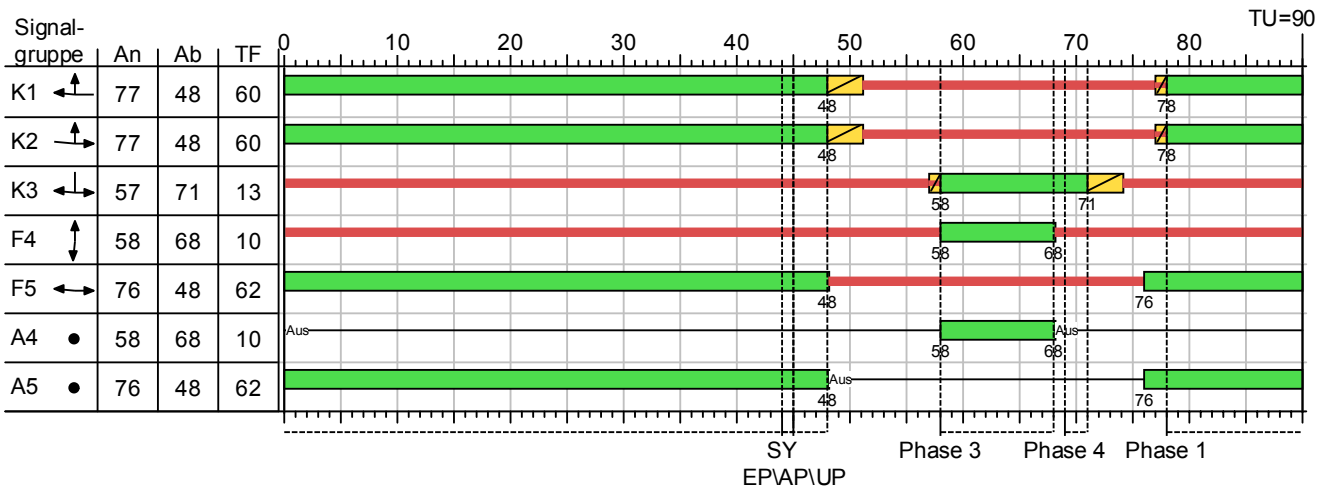

Anfo K3 oder F4
Lieg keine Anforderung für die Sehbehindertensignale vor, so bleiben diese "AUS".

- Aus— Aus
- Gelb
- Grün
- Rot
- RotGelb

Knotenpunkt	Hamburg - 1845 - Neßdeich/Rüschweg				
Variante	7 - Aufhebung Radwegbenutzungspflicht				
Bearbeiter		Status	Bestand	Datum	05.01.2018
Abzeichnung	Di-05.11.2013			Blatt	13

4

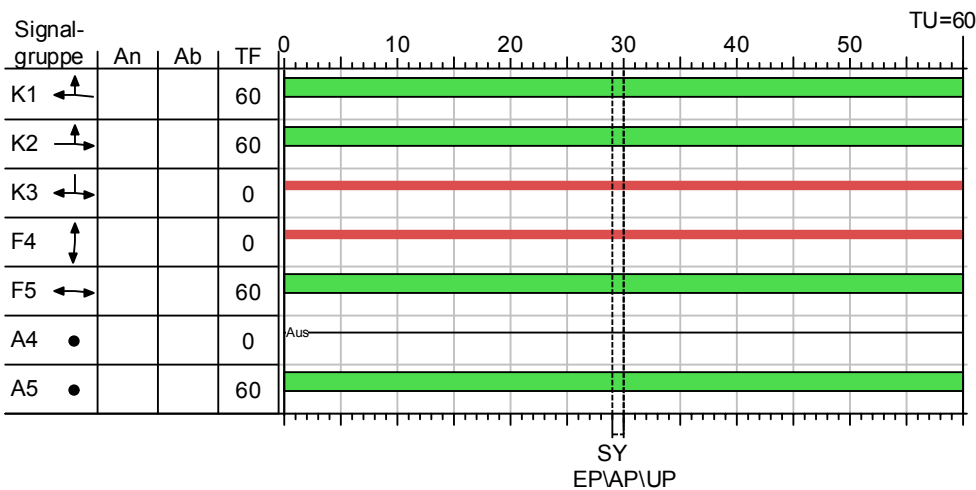

zu SP 3 oder als Nachtprogramm

Grundstellung

Liegt keine Anforderung für die Sehbehindertensignale vor, so bleiben diese "AUS".

4.1

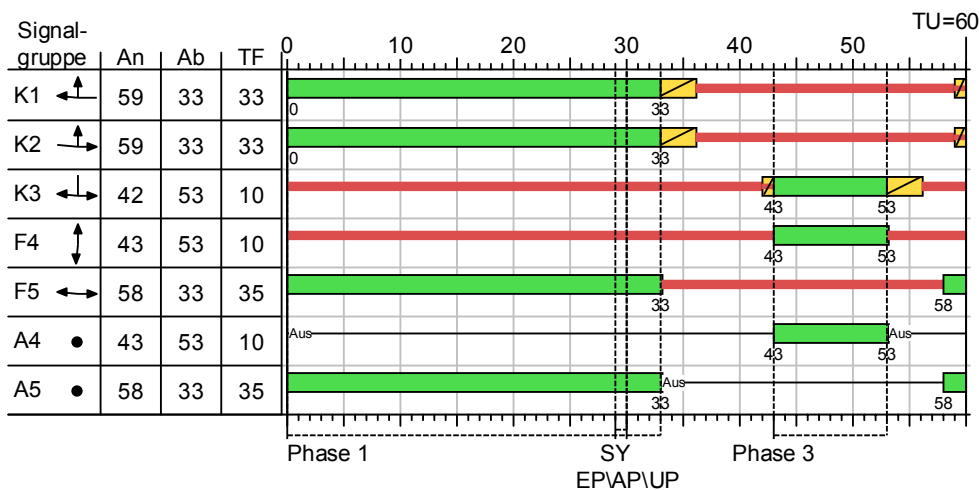

Anfo K3 oder F4

Liegt keine Anforderung für die Sehbehindertensignale vor, so bleiben diese "AUS".

- Aus- Aus
- Gelb
- Grün
- Rot
- RotGelb

Knotenpunkt	Hamburg - 1845 - Neßdeich/Rüschweg				
Variante	7 - Aufhebung Radwegbenutzungspflicht				
Bearbeiter		Status	Bestand	Datum	05.01.2018
Abzeichnung	Di-05.11.2013			Blatt	14

5

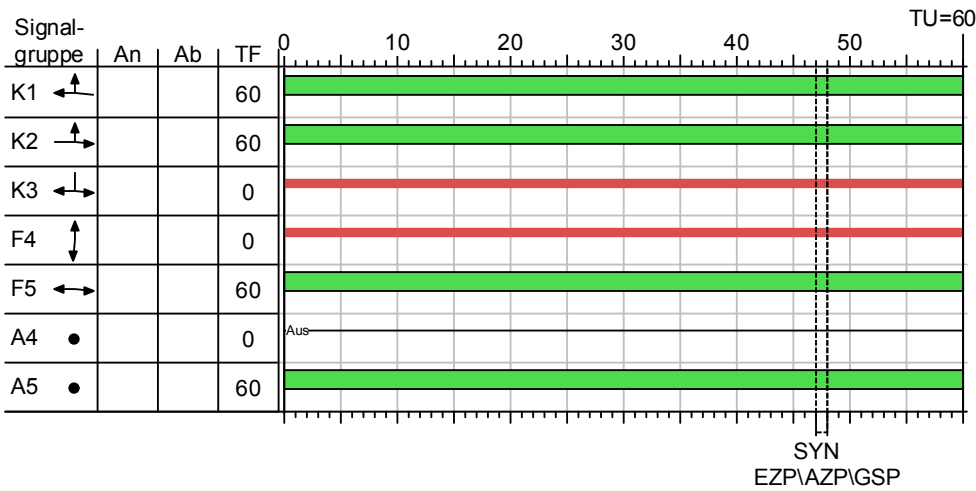

zu SP 1
Grundstellung
Liegt keine Anforderung für die Sehbehindertensignale vor, so bleiben diese "AUS".

5.1

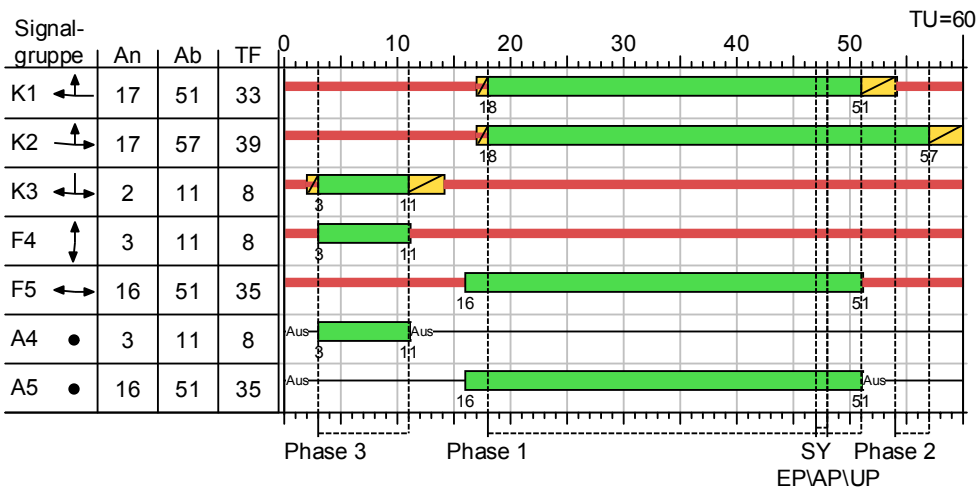

Anfo K3 oder F4
Liegt keine Anforderung für die Sehbehindertensignale vor, so bleiben diese "AUS".

- Aus- Aus
- Gelb
- Grün
- Rot
- RotGelb

Knotenpunkt	Hamburg - 1845 - Neßdeich/Rüschweg				
Variante	7 - Aufhebung Radwegbenutzungspflicht				
Bearbeiter		Status	Bestand	Datum	05.01.2018
Abzeichnung	Di-05.11.2013			Blatt	15

6.2

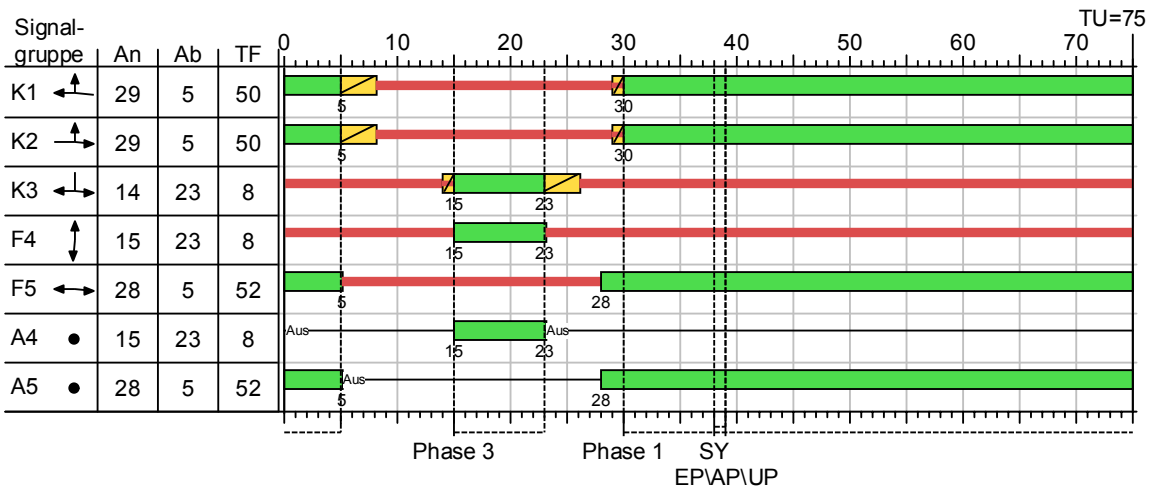

Anfo K3 oder F4
Lieg keine Anforderung für die Sehbehindertensignale vor, so bleiben diese "AUS".

6.3

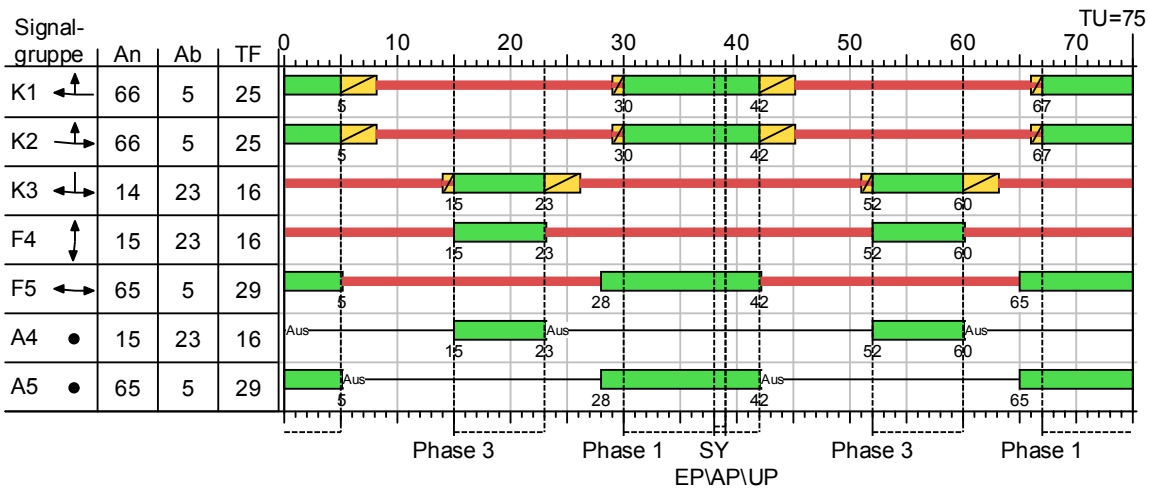

Anfo K3 oder F4
Lieg keine Anforderung für die Sehbehindertensignale vor, so bleiben diese "AUS".

- AUS— Aus
- Gelb
- Grün
- Rot
- RotGelb

Knotenpunkt	Hamburg - 1845 - Neßdeich/Rüschweg				
Variante	7 - Aufhebung Radwegbenutzungspflicht				
Bearbeiter		Status	Bestand	Datum	05.01.2018
Abzeichnung	Di-05.11.2013			Blatt	16

6

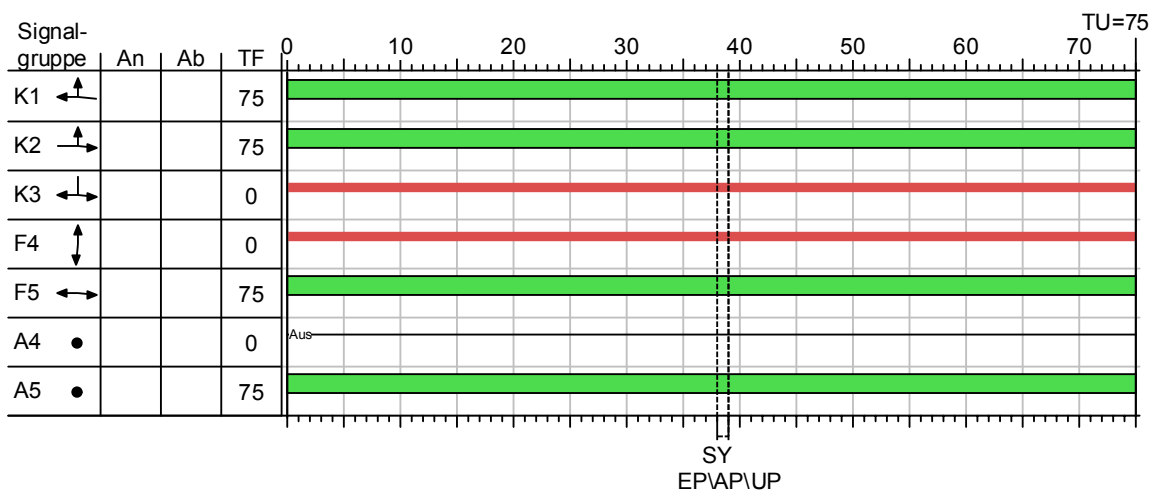

Grundstellung
Abendprogramm
Liegt keine Anforderung für die Sehbehindertensignale vor, so bleiben diese "Aus".

6.1

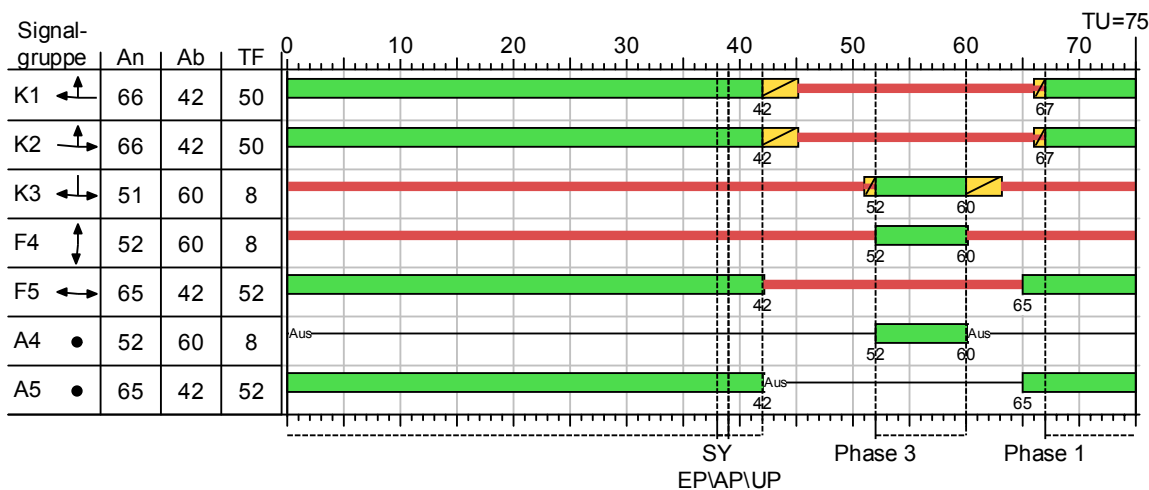

Anfo K3 oder F4
Liegt keine Anforderung für die Sehbehindertensignale vor, so bleiben diese "Aus".

- Aus- Aus
- Gelb
- Grün
- Rot
- RotGelb

Knotenpunkt	Hamburg - 1845 - Neßdeich/Rüschweg				
Variante	7 - Aufhebung Radwegbenutzungspflicht				
Bearbeiter		Status	Bestand	Datum	05.01.2018
Abzeichnung	Di-05.11.2013			Blatt	17

7

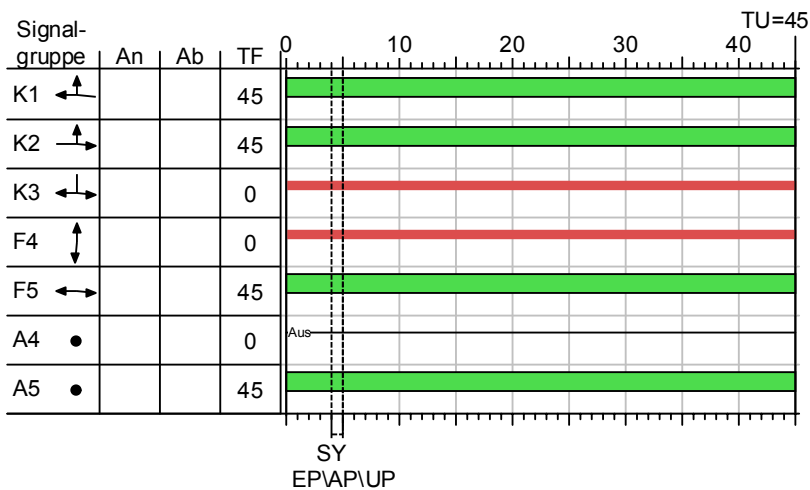

zu SP 3
Grundstellung
Liegt keine Anforderung für die Sehbehindertensignale vor, so bleiben diese "AUS".

7.1

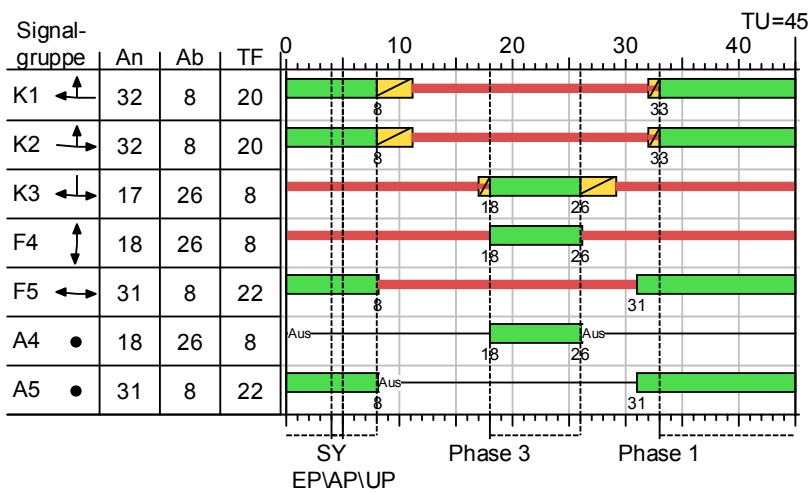

Anfo K3 oder F4
Liegt keine Anforderung für die Sehbehindertensignale vor, so bleiben diese "AUS".

- AUS- Aus
-  Gelb
-  Grün
-  Rot
-  RotGelb

Knotenpunkt	Hamburg - 1845 - Neßdeich/Rüschweg				
Variante	7 - Aufhebung Radwegbenutzungspflicht				
Bearbeiter		Status	Bestand	Datum	05.01.2018
Abzeichnung	Di-05.11.2013			Blatt	18

9

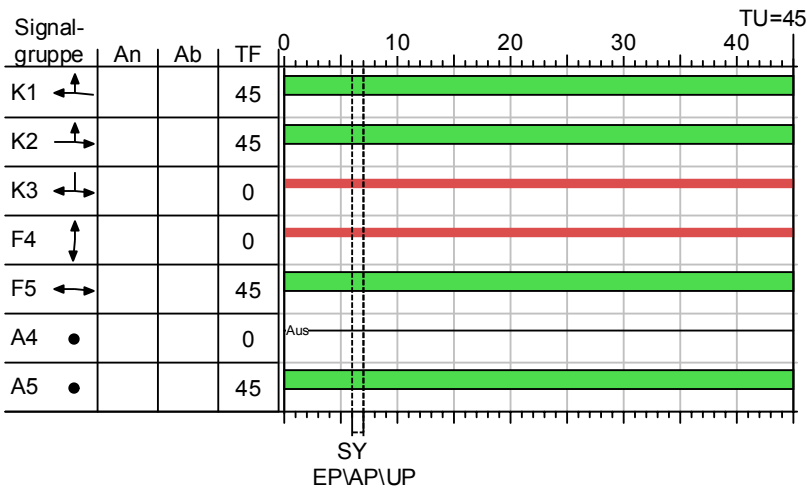

zu SP 1 - Sonderprogramm zur Schulwegsicherung
Grundstellung
Liegt keine Anforderung für die Sehbehindertensignale vor, so bleiben diese "AUS".

9.1

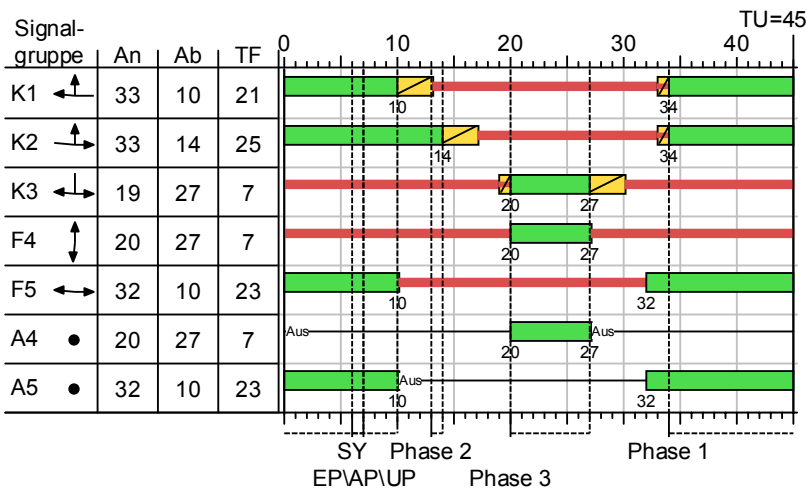

Anfo K3 oder F4
Liegt keine Anforderung für die Sehbehindertensignale vor, so bleiben diese "AUS".

Knotenpunkt	Hamburg - 1845 - Neßdeich/Rüschweg				
Variante	7 - Aufhebung Radwegbenutzungspflicht				
Bearbeiter		Status	Bestand	Datum	05.01.2018
Abzeichnung	Di-05.11.2013			Blatt	19

13

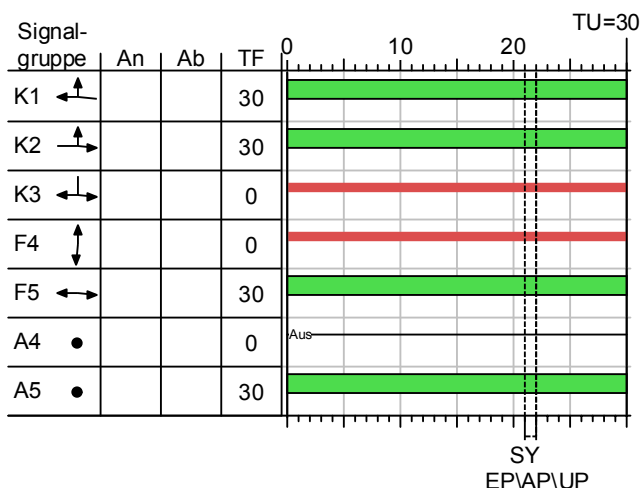

zu SP 1

Grundstellung

Liegt keine Anforderung für die Sehbehindertensignale vor, so bleiben diese "AUS".

13.1

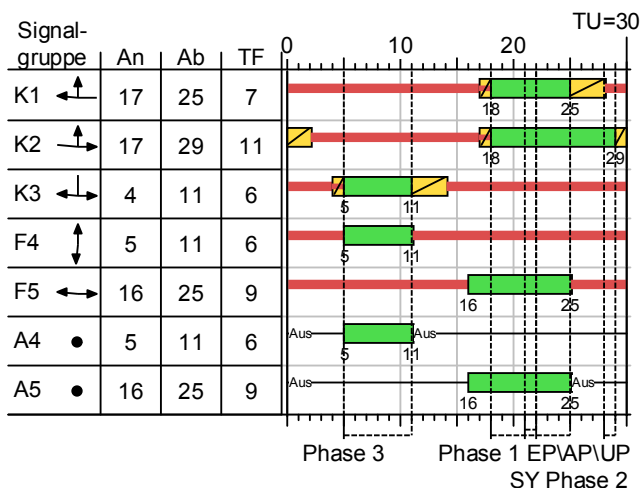

Anfo K3 oder F4

Liegt keine Anforderung für die Sehbehindertensignale vor, so bleiben diese "AUS".

-Aus- Aus

Gelb

Grün

Rot

RotGelb

Knotenpunkt	Hamburg - 1845 - Neßdeich/Rüschweg				
Variante	7 - Aufhebung Radwegbenutzungspflicht				
Bearbeiter		Status	Bestand	Datum	05.01.2018
Abzeichnung	Di-05.11.2013			Blatt	20

15

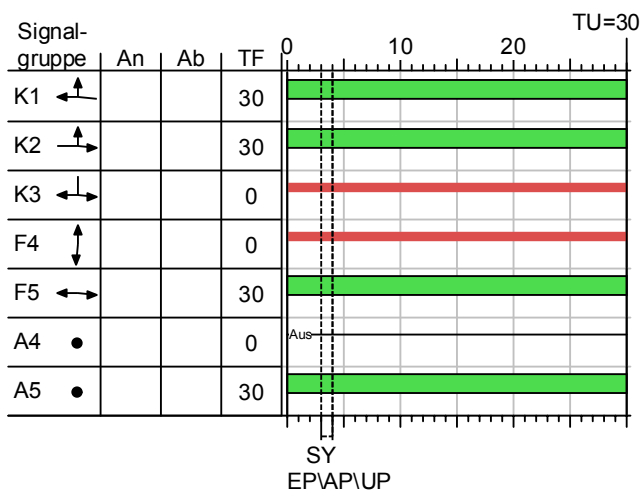

zu SP 3
Grundstellung

15.1

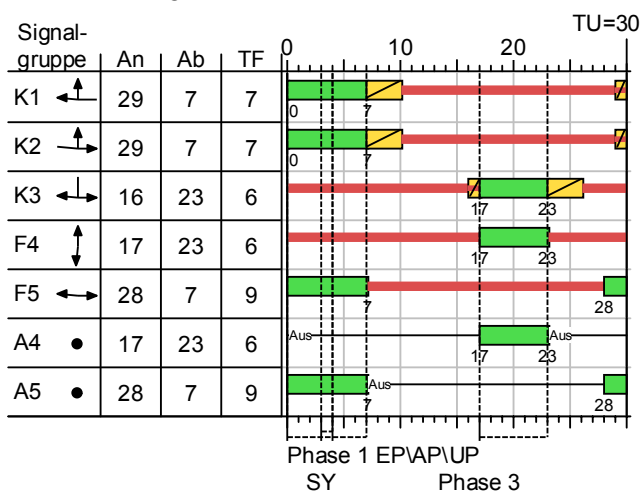

Anfo K3 oder F4

Liegt keine Anforderung für die Sehbehindertensignale vor, so bleiben diese "AUS".

- Aus— Aus
- Gelb
- Grün
- Rot
- RotGelb

Knotenpunkt	Hamburg - 1845 - Neßdeich/Rüschweg				
Variante	7 - Aufhebung Radwegbenutzungspflicht				
Bearbeiter		Status	Bestand	Datum	05.01.2018
Abzeichnung	Di-05.11.2013			Blatt	21

19

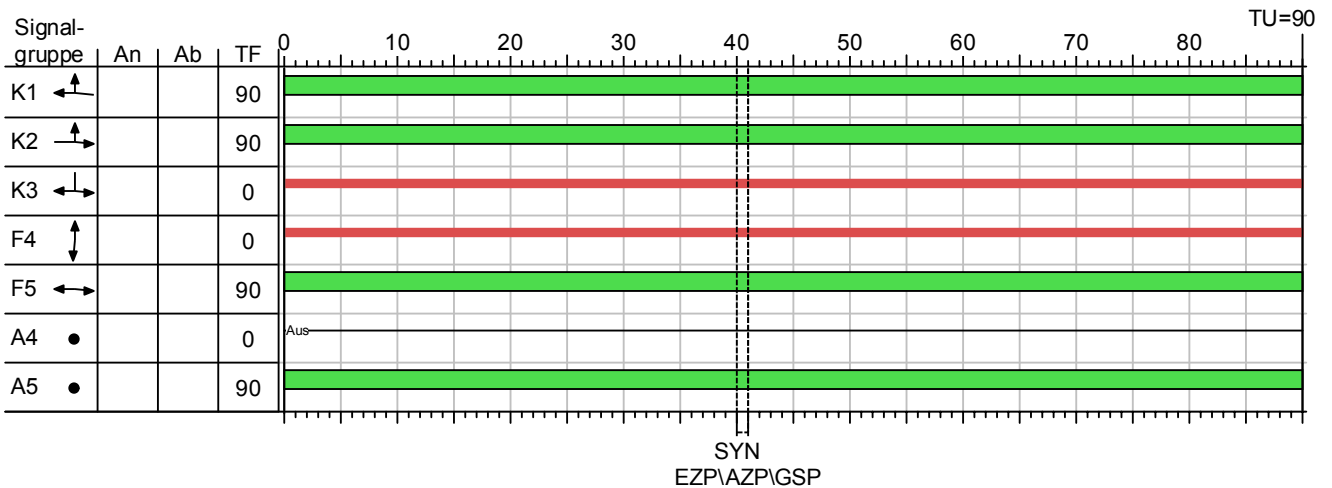

zu SP 3
Grundstellung
Bevorzugung K3
Liegt keine Anforderung für die Sehbehindertensignale vor, so bleiben diese "AUS".

19.1

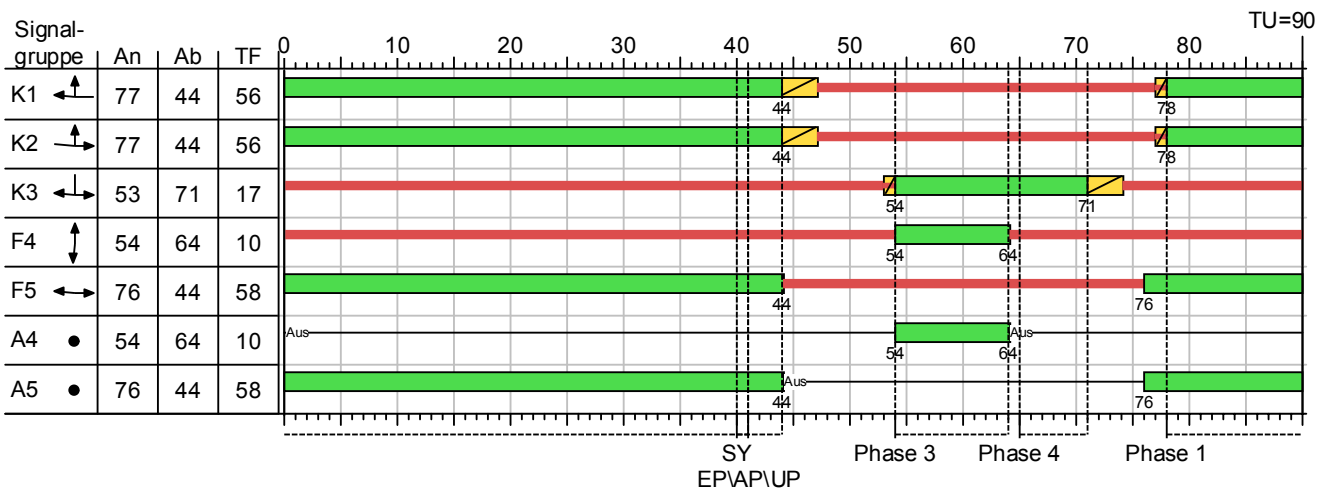

Anfo K3 oder F4
Liegt keine Anforderung für die Sehbehindertensignale vor, so bleiben diese "AUS".

- Aus- Aus
- Gelb
- Grün
- Rot
- RotGelb

Knotenpunkt	Hamburg - 1845 - Neßdeich/Rüschweg				
Variante	7 - Aufhebung Radwegbenutzungspflicht				
Bearbeiter		Status	Bestand	Datum	05.01.2018
Abzeichnung	Di-05.11.2013			Blatt	22

99

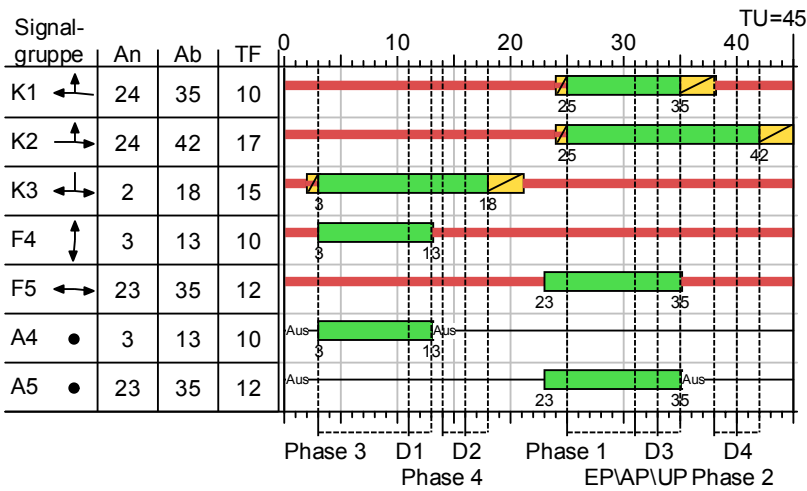

Handschaltprogramm

Nr.	Name	Typ	Zeit	Zeit2	SZP	Max. Wartezeit
1	EP	EP	31			
2	AP	AP	31			
3	UP	UP	31			
4	Phase 3	Ph	3	13		
5	D1	HR	11	11		
6	Phase 4	Ph	14	18		
7	D2	HR	16	16		
8	Phase 1	Ph	25	35		
9	D3	HR	33	33		
10	Phase 2	Ph	38	42		
11	D4	HR	40	40		

88

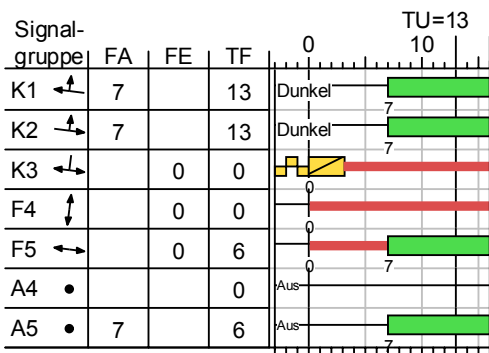

Einschaltprogramm

89

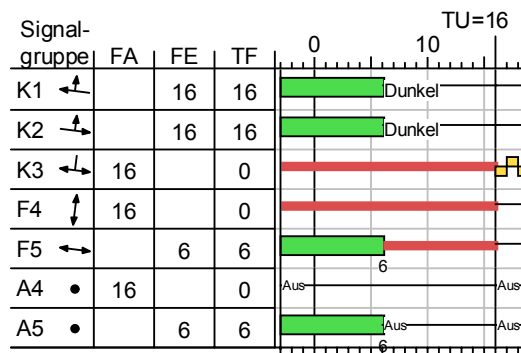

Ausschaltprogramm

- Aus— Aus
- Dunkel
- ▨ Gelb
- ▧ GelbBlk
- Grün
- Rot
- ▨ RotGelb

Knotenpunkt	Hamburg - 1845 - Neßdeich/Rüschweg				
Variante	7 - Aufhebung Radwegbenutzungspflicht				
Bearbeiter	██████	Status	Bestand	Datum	05.01.2018
Abzeichnung	Di-05.11.2013			Blatt	23



Wochenplantabelle

	Wochenplan	ID-Nr.	Mo	Di	Mi	Do	Fr	Sa	So	Bemerkung
1	Standard	1	Mo-Fr	Mo-Fr	Mo-Fr	Mo-Fr	Mo-Fr	Mo-Fr	Mo-Fr	Standard-Wochenplan

Mo-Fr

Tagesplan: Mo-Fr **ID-Nr.:** 1 **Langbezeichnung:** Montag bis Freitag

	Zeit	Befehl	SZP	VA	ÖV	IV	Koordiniert	Modifikationen	Bemerkung
1	05:00	Umschaltung	1	-	-	-	-		
2	07:00	Umschaltung	9	-	-	-	-		
3	10:00	Umschaltung	2	-	-	-	-		
4	14:30	Umschaltung	19	-	-	-	-		
5	19:00	Umschaltung	6	-	-	-	-		
6	21:00	Alles Aus	-	-	-	-	-		

Samstag

Tagesplan: Samstag **ID-Nr.:** 6 **Langbezeichnung:**

	Zeit	Befehl	SZP	VA	ÖV	IV	Koordiniert	Modifikationen	Bemerkung
1	05:00	Umschaltung	9	-	-	-	-		
2	10:00	Umschaltung	2	-	-	-	-		
3	14:30	Umschaltung	6	-	-	-	-		
4	21:00	Alles Aus	-	-	-	-	-		

Sonntag

Tagesplan: Sonntag **ID-Nr.:** 7 **Langbezeichnung:**

	Zeit	Befehl	SZP	VA	ÖV	IV	Koordiniert	Modifikationen	Bemerkung
1	07:00	Umschaltung	2	-	-	-	-		
2	21:00	Alles Aus	-	-	-	-	-		

Knotenpunkt	Hamburg - 1845 - Neßdeich/Rüschweg								
Variante	7 - Aufhebung Radwegbenutzungspflicht								
Bearbeiter	██████	Status	Bestand				Datum	05.01.2018	
Abzeichnung	Pa-19.08.2016						Blatt	24	